

Los precios de los «packages» turísticos 1988 (resumen)

RESUMEN Y CONCLUSIONES

Globalmente el precio de los «packages» ofertados por los operadores turísticos en la temporada de invierno 87/88 ha aumentado de precio un 1,5%, respecto a la temporada anterior. Las ofertas para el verano 88 prácticamente han mantenido los precios de 1987 con un 0,5% de incremento.

Por el contrario los «packages» con destino a España en invierno han crecido un 5,5% y en verano un 4,2%.

Este hecho marca la tendencia, que ya se venía observando en años anteriores, es decir, que aunque España sigue manteniendo una posición de privilegio en este mercado, por el volumen de «packages» ofertados y por la competitividad relativa de sus precios, esta posición de ventaja, sobre todo en el terreno precio, se va viendo erosionada por ofertas cada vez más competitivas, de manera que España ha perdido en los dos últimos años 1,5 puntos en el índice de competitividad, respecto a la media de países emisores, tanto en la temporada de verano como en la de invierno.

Los precios de los «packages» en temporada de invierno descontando los precios de Canarias, es decir, respecto al turismo de temporada baja en la península, en media pensión y siete días —la modalidad más representativa— son más baratos, desde el conjunto de países emisores considerados, con destino a Bulgaria, Malta, Túnez y Yugoslavia, que con destino a España. De ellos, Túnez se oferta más bajo que España desde todos los países emisores más representativos, como son Reino Unido, Alemania, Bélgica, Holanda, Suecia y Dinamarca, siendo desde Bélgica la oferta tunecina un 20% más barata que la de España. En invierno el número de «packages» tunecinos representan casi el 13% del conjunto de hoteles, en volumen la oferta más numerosa después de la de España, aunque a considerable distancia. Las zonas de España que tienen el tipo de oferta más parecida a la de Túnez en cuanto a calidad y precio son las de Mallorca, que no obstante se sitúan en una relación de precio algo más ventajoso que las de este país competidor. Según el tipo de modalidad, los «packages» tunecinos en pensión completa y media pensión son aún más competitivos que los de alojamiento.

GRAFICO 1

Indice de precios de los PK ofertados por los tour operadores según país emisor (media pensión, 7 días, invierno con Canarias).

TOTAL PAISES EMISORES

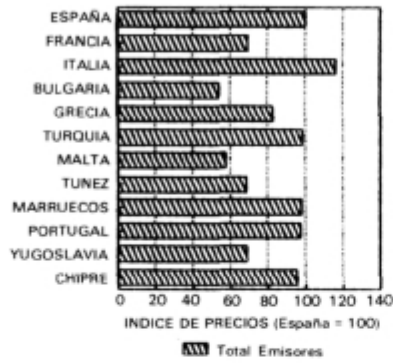

PAIS EMISOR: REINO UNIDO

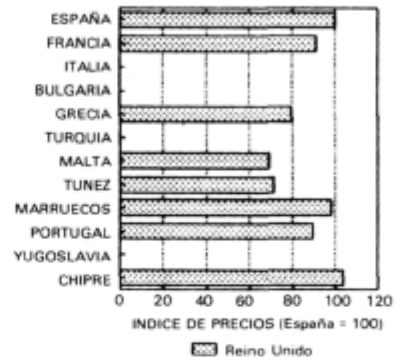

PAIS EMISOR: BELGICA

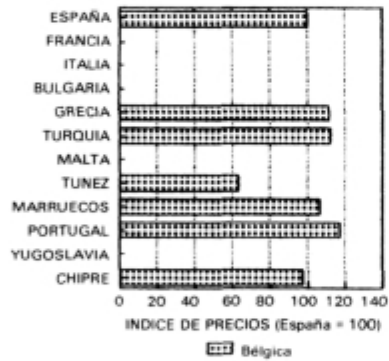

PAIS EMISOR: ALEMANIA

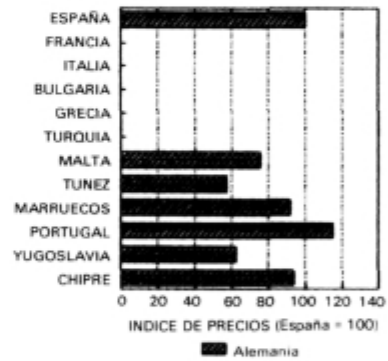

PAIS EMISOR: SUECIA

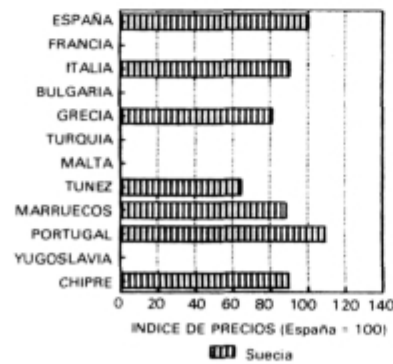

PAIS EMISOR: HOLANDA



GRAFICO 2

Indice de precios de los PK ofertados por los tour operadores según país emisor (media pensión, 7 días, invierno sin Canarias).

TOTAL PAISES EMISORES

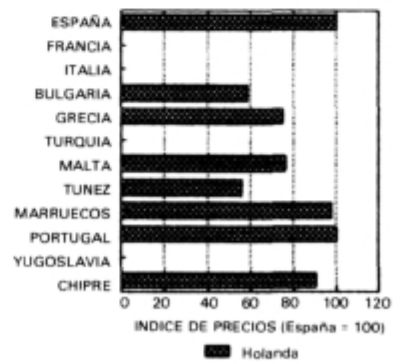
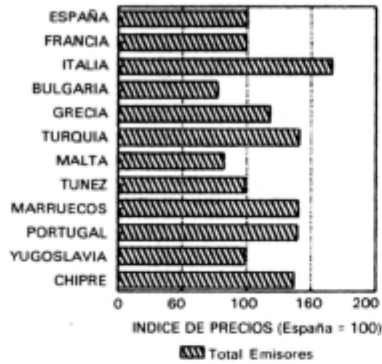

PAIS EMISOR: REINO UNIDO

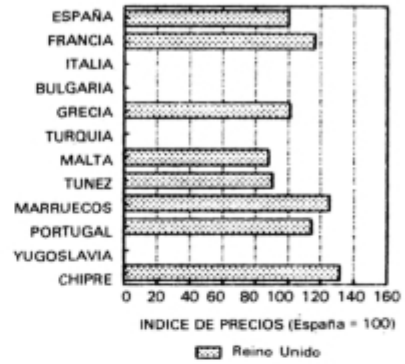

PAIS EMISOR: BELGICA

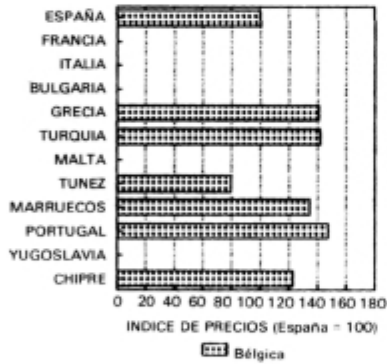

PAIS EMISOR: ALEMANIA

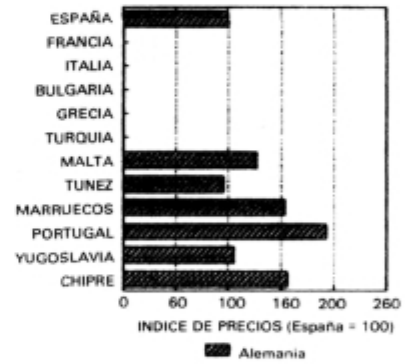

PAIS EMISOR: SUECIA

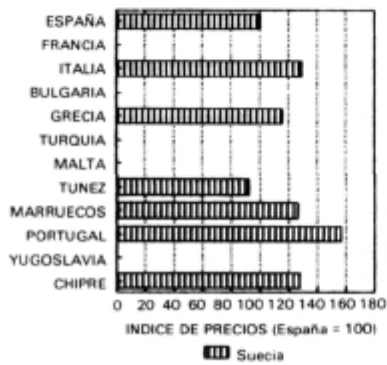

PAIS EMISOR: HOLANDA



GRAFICO 3

Indice de precios de los PK ofertados por los tour operadores según país emisor (media pensión, 7 días, verano con Canarias)

TOTAL PAISES EMISORES

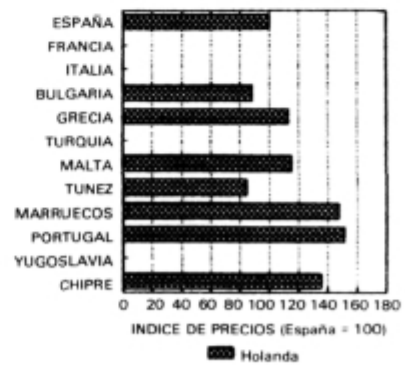
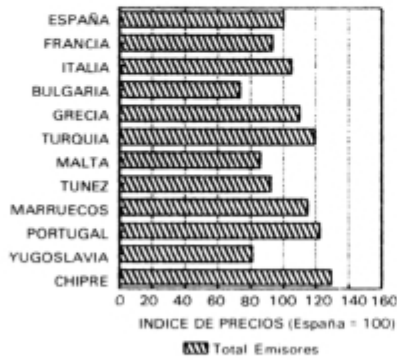

PAIS EMISOR: REINO UNIDO

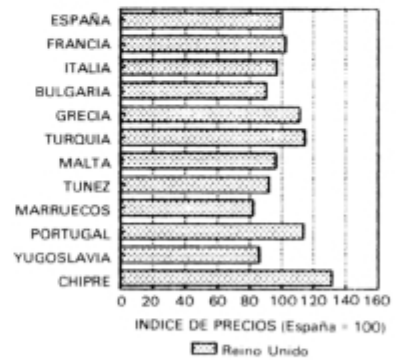

PAIS EMISOR: BELGICA

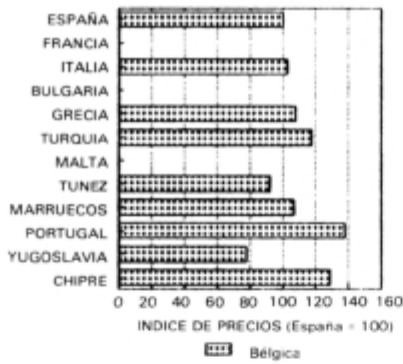

PAIS EMISOR ALEMANIA

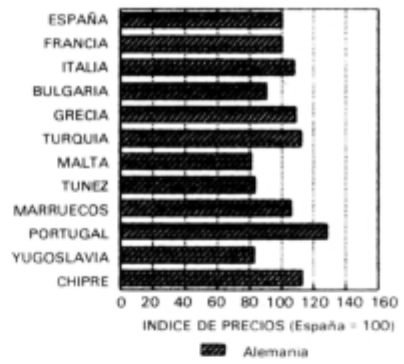

PAIS EMISOR: SUECIA

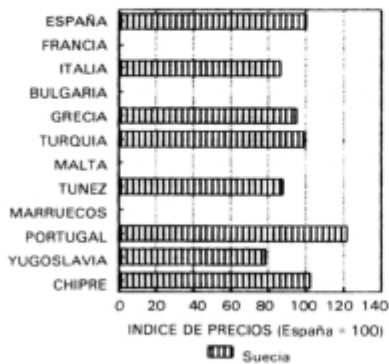

PAIS EMISOR: HOLANDA



GRAFICO 4

Indice de precios de los PK ofertados por los tour operadores según país emisor (media pensión, 7 días, verano sin Canarias)

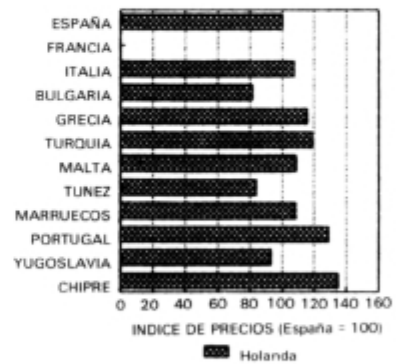
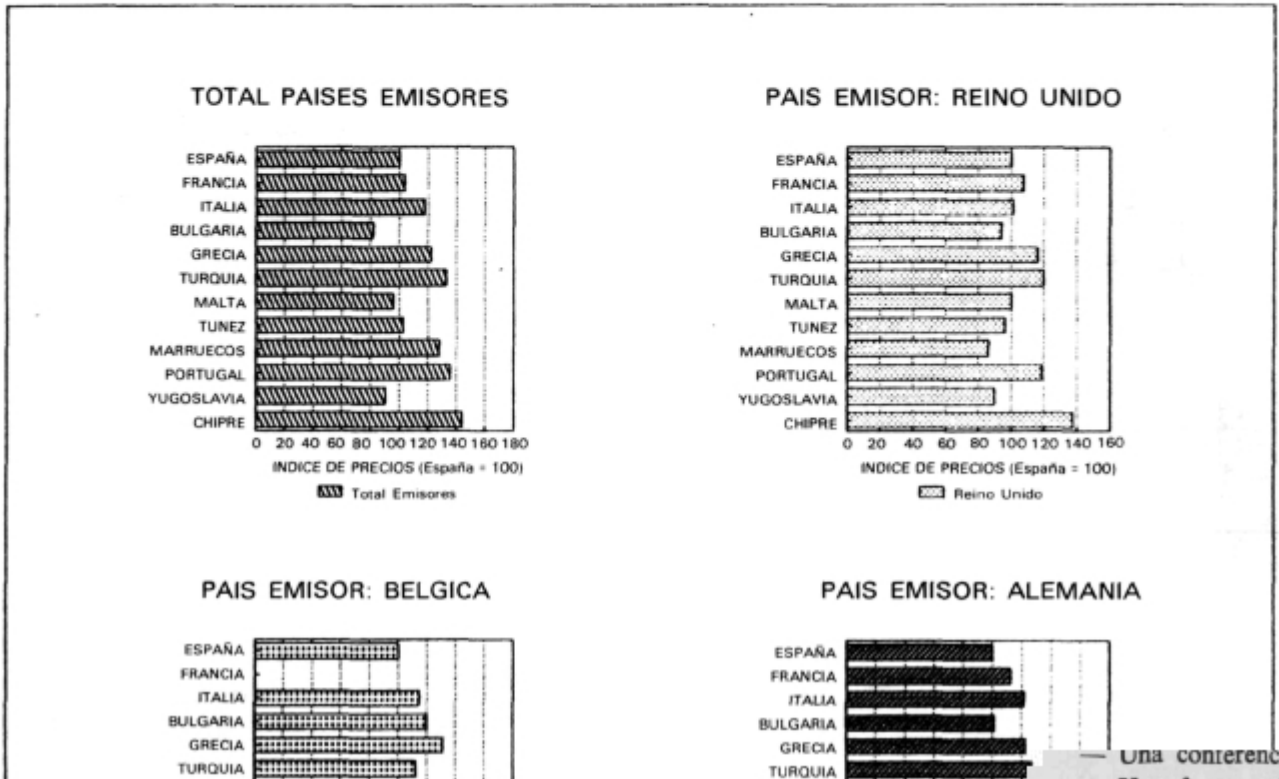

uestro corresponsal de J.
e del

traslado.

Una conferencia con m
Una factura de nuestro corresponsal de J, por impor

Porcentaje de gastos comu

nes.

— Gastos de teléfono.



GRAFICO 5

Indice de competitividad de los precios de los PK en los países mediterráneos según modalidad (precios medios para 7 días convertidos en pesetas. Temporada invierno 87/88)

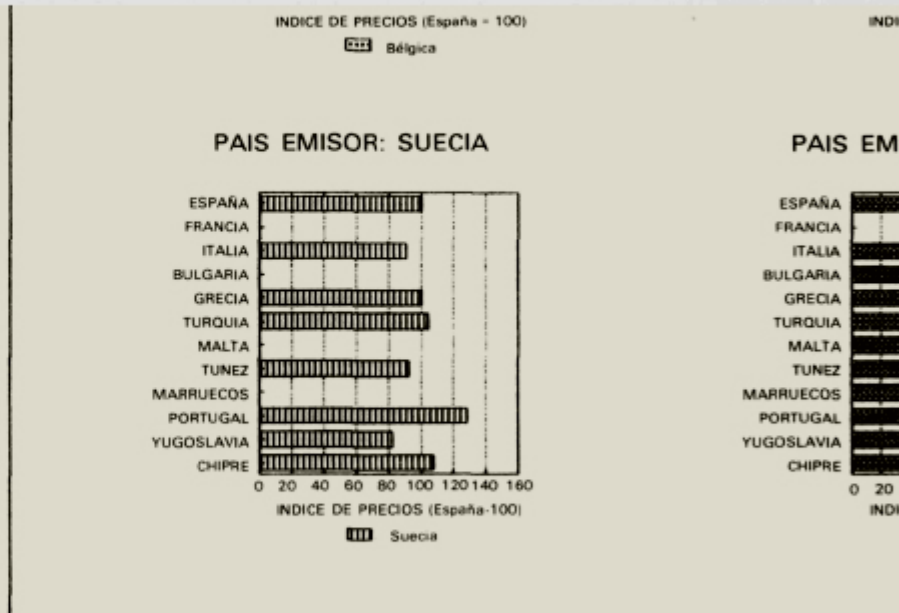

GRAFICO 6

Indice de competitividad de los precios de los PK en los países mediterráneos según modalidad (precios medios para 7 días convertidos en pesetas. Temporada verano 1988)

PENSION COMPLETA

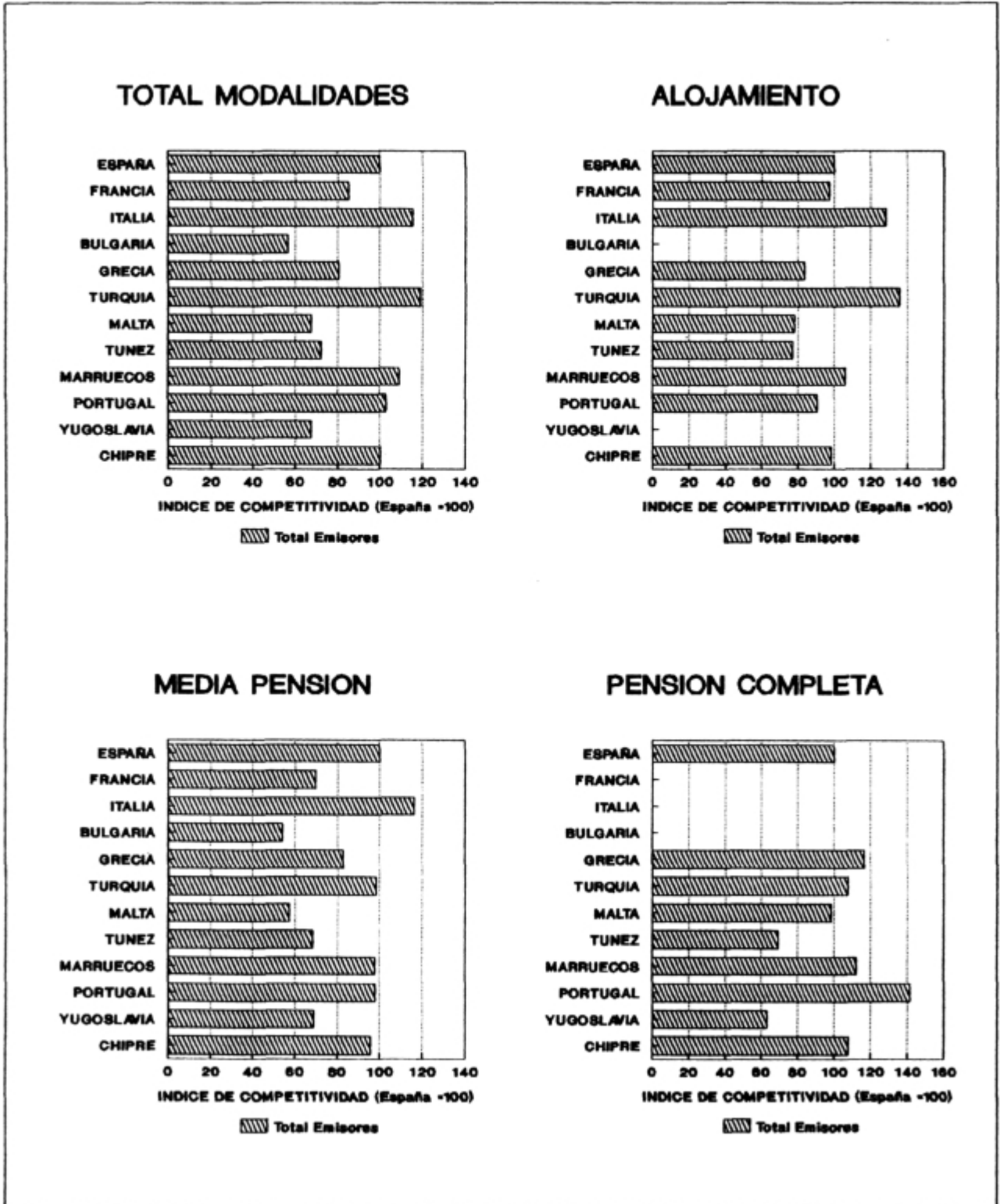
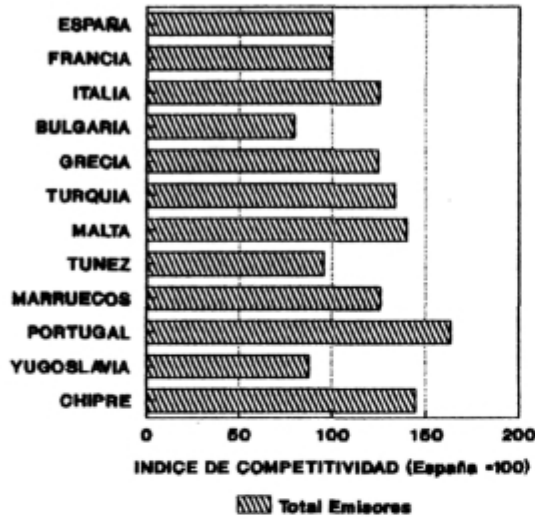

MEDIA PENSION

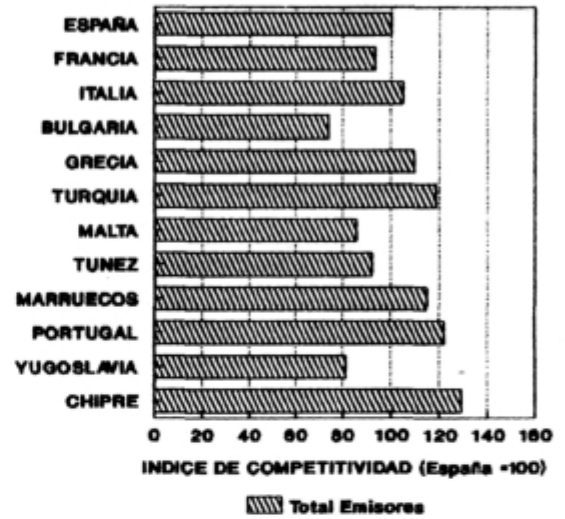

ALOJAMIENTO

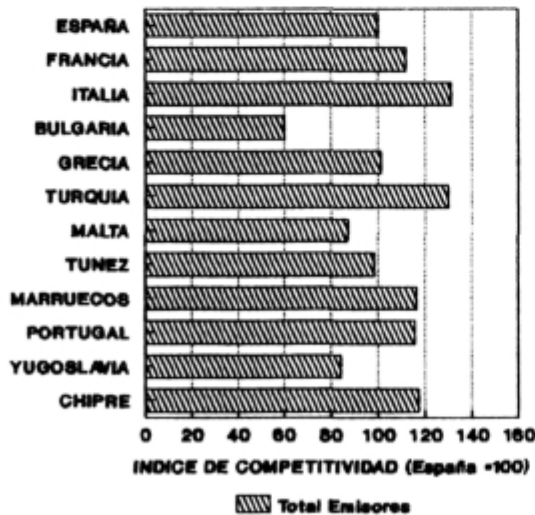

TOTAL MODALIDADES



GRAFICO 7

Evolución de los precios de los PK con destino a España desde los principales países emisores en términos reales. Base 1983 = 100

PAIS EMISOR: ALEMANIA
TEMPORADA INVIERNO

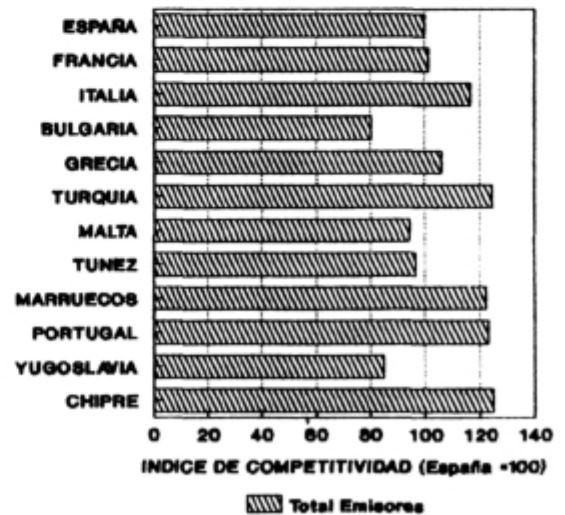
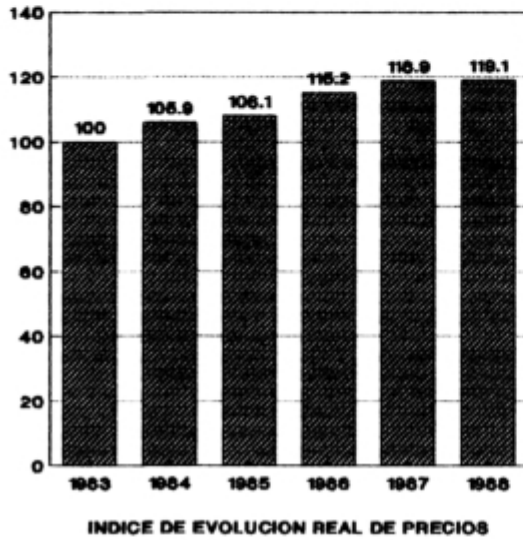

PAIS EMISOR: ALEMANIA
TEMPORADA VERANO

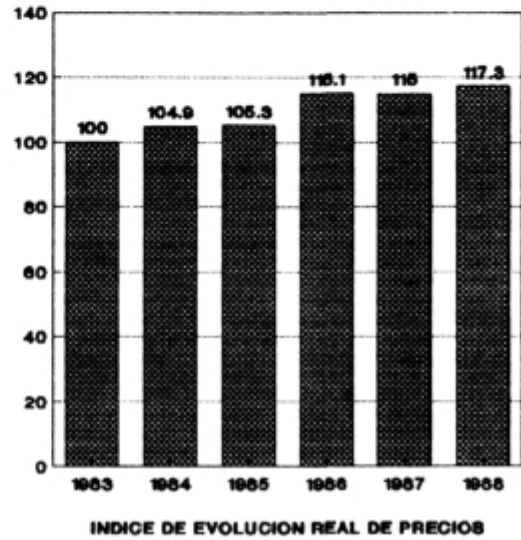

PAIS EMISOR: REINO UNIDO
TEMPORADA INVIERNO

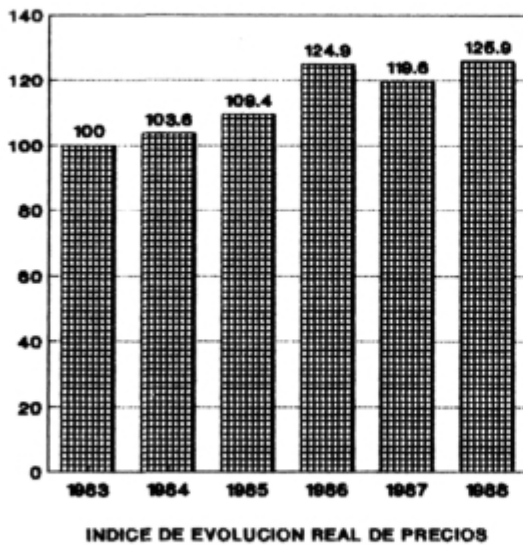

PAIS EMISOR: REINO UNIDO
TEMPORADA VERANO

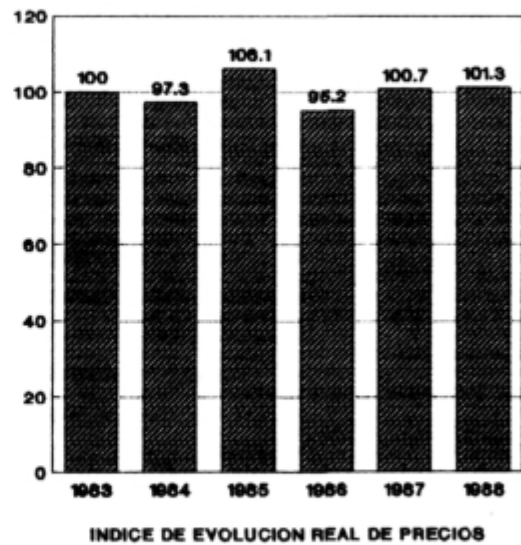

Incluyendo Canarias, para la temporada de invierno, los precios ofertados con destino tanto a Marruecos como a Portugal son algo más baratos que los de España, desde el conjunto de países emisores y en media pensión. Es conveniente resaltar este hecho porque la mayor parte de las ofertas hacia estos países se dan con destino a Agadir y Madeira, que son también zonas de temporada alta en invierno. Sin embargo, en pensión completa y alojamiento, los precios de España siguen siendo más ventajosos que en ambos países reseñados. Estos dos países receptores son después de Túnez los que presentan mayor número de ofertas en invierno con un 8% Portugal y un 6% Marruecos, englobando hoteles, hostales y apartamentos. Además la oferta portuguesa de apartamentos es la más importante después de la de España, que ocupa una posición de predominio casi total en este segmento. Sin embargo, el conjunto de Canarias presenta precios más baratos que Madeira, si bien más caros que la Costa Atlántica de Marruecos. La oferta de todos los destinos de Canarias, salvo Tenerife, aparece claramente diferenciada de la del resto en esta temporada. La oferta tinerfeña es bastante similar a la de Madeira y la Costa Atlántica de Marruecos.

En temporada de verano, tanto con Canarias, como sin Canarias, en media pensión y siete días, los precios de Bulgaria, Malta y Yugoslavia son más baratos que los de España para el conjunto de países emisores. Sin Canarias, los precios de Túnez, en conjunto, son ligeramente superiores a los de España, pero desde países emisores tan importantes como Reino Unido, Alemania, Holanda y Suecia, los precios tunecinos son inferiores. En pensión completa y sobre todo en alojamiento los precios de Túnez son algo menos ventajosos. Sin embargo, un país receptor, que por el volumen de «packages» ofertados es el más importante, después de España, como es Grecia, que recoge el 17% de las ofertas, presenta precios más caros que España: un 10% con Canarias y un 22% sin incluir Canarias, aunque desde Suecia incluyendo Canarias los precios de Grecia son algo más baratos que los de España y, excluyendo Canarias, casi iguales. Los precios de Grecia son mucho más caros en pensión completa, mientras que en alojamiento su posición es bastante similar a la de España durante la temporada de verano y debe tenerse presente, que en esta modalidad Grecia es el segundo país en importancia con casi la mitad de ofertas que España. Los destinos españoles de mayor similitud a las ofertas de Grecia en la temporada de verano, en particular las islas griegas, se encuentran en Tenerife, Gran Canaria y la Costa del Sol.

La continuidad en la investigación del precio de los «packages», que en esta edición se evalúa por séptima vez consecutiva, está dando lugar a la construcción de una serie histórica, que nos indica la evolución temporal de los precios de los PK destino a España desde los dos principales países emisores: Reino Unido y Alemania, que arranca desde 1983 y cuenta con seis observaciones para cada temporada.

Se trata de un indicador de la evolución de los precios al consumidor del destino a España en términos reales: Índice de Precios Reales de los PK destino a España: IPRP.

Este índice se forma como sigue:

$$IPRP_{i,j,t} = \frac{PPM7_{i,j,t}}{PPM7_{i,j,83} \cdot IPC_{j,t}} \quad (\text{para } t = 83 \text{ IPC} = 100)$$

siendo: i = índice de temporada

j = índice de país emisor

t = índice de año (1983...)

PPM7 = precio medio de los packages en media pensión y siete días.

IPC = índice de precios al consumo del país emisor (base 100 para 1983).

Estè índice se presenta en el gráfico 7.

1. LA EVOLUCION DE LOS PRECIOS DE LOS «PACKAGES» EN 1988

Para el estudio del precio de los «packages» ofertados por los operadores turísticos europeos, se parte del enfoque tradicional de disponer en una matriz de origen — destino los precios medios, obtenidos a partir del procesamiento de los datos procedentes del vaciado de la información de los folletos publicitarios de una muestra de 55 operadores, que se detalla en el apartado 3.1:

ORIGEN (Países Emisores) — DESTINO (Zonas Receptoras)

Para la temporada de invierno se han procesado los precios correspondientes a más de 6.000 «packages» y para la de verano a más de 13.500.

EL TIPO DE ALOJAMIENTO OFERTADO

En las Tablas 1 y 3 se presenta la distribución porcentual de los «packages» correspondiente a cada país receptor, según el tipo de alojamiento para las temporadas de invierno y verano. No se observan modificaciones relevantes en los pesos relativos de los países receptores respecto a años anteriores. Tan sólo anotar que en invierno Túnez tiene un cierto crecimiento de 1,2 puntos, y en verano Italia y Portugal han visto decrecer su participación ligeramente, mientras Grecia y Túnez han aumentado su participación 1 punto y 0,5 puntos respectivamente. Siguen pues vigentes a este respecto las conclusiones apuntadas en años anteriores (véase el artículo publicado en el nº 95 de Estudios Turísticos).

En las Tablas 2 y 4 se presenta la distribución de tipos de alojamiento ofertados según país receptor para cada temporada considerada. Cabe destacar que en invierno y respecto al año anterior ha aumentado el porcentaje de apartamentos ofertados en España, Grecia, Turquía y Portugal, a su vez en verano este porcentaje ha aumentado en España, Francia, Grecia, Portugal, Yugoslavia y Chipre, dentro de lo que se aprecia un dinamismo creciente en la oferta de apartamentos en casi todos los países receptores. Asimismo es pertinente anotar que Portugal ha pasado a ser el país con mayor peso de los apartamentos en la oferta de verano.

TABLA 1
Distribución porcentual de PK por países receptores según tipo de alojamiento en temporada de invierno

Países receptores	Hoteles	Hostales	Apartamentos y otros	Total
Total PK	4.258	59	1.926	6.243
España	58,6	64,4	84,5	66,6
Francia	0,2	—	—	0,2
Italia	2,4	5,1	0,1	1,7
Bulgaria	—	—	—	—
Grecia	2,8	—	0,7	2,1
Mónaco	—	—	—	—
Turquía	0,6	—	0,1	0,4
Malta	1,9	—	0,9	1,5
Túnez	12,8	10,2	2,5	9,6
Marruecos	7,7	8,5	2,4	6,1
Portugal	8,5	11,9	6,6	8,0
Yugoslavia	0,6	—	—	0,4
Chipre	4,0	—	2,2	3,4

TABLA 2
Distribución porcentual de tipos de alojamiento según país receptor en temporada de invierno

Países receptores	Hoteles	Hostales	Apartamentos y otros	Total
Total PK	68,2	0,9	30,9	100,0
España	60,0	0,9	39,1	100,0
Francia	100,0	—	—	100,0
Italia	96,2	2,9	0,9	100,0
Bulgaria	—	—	—	—
Grecia	89,6	—	10,4	100,0
Mónaco	—	—	—	—
Turquía	92,6	—	7,4	100,0
Malta	82,3	—	17,7	100,0
Túnez	91,0	1,0	8,0	100,0
Marruecos	86,3	1,3	12,4	100,0
Portugal	72,8	1,4	25,8	100,0
Yugoslavia	100,0	—	—	100,0
Chipre	80,3	—	19,7	100,0

TABLA 3
Distribución porcentual de PK por países receptores según tipo de alojamiento en temporada de verano

Países receptores	Hoteles	Hostales	Apartamentos y otros	Total
Total PK	9.772	257	3.496	13.525
España	45,9	67,7	64,9	51,2
Francia	0,3	0,8	0,2	0,3
Italia	7,9	—	0,3	6,5
Bulgaria	1,3	—	0,3	1,0
Grecia	18,8	7,0	13,8	17,3
Mónaco	—	—	—	—
Turquía	3,7	2,3	1,7	3,1
Malta	1,4	—	0,9	1,2
Túnez	6,2	2,3	2,0	5,0
Marruecos	2,3	1,6	0,8	1,9
Portugal	4,3	4,7	6,7	4,9
Yugoslavia	4,9	4,7	3,1	4,4
Chipre	2,8	0,4	3,4	2,9

TABLA 4

Distribución porcentual de tipos de alojamiento según país receptor en temporada de verano

Países receptores	Hoteles	Hostales	Apartamentos y otros	Total
Total PK	72,3	1,9	25,8	100,0
España	64,7	2,5	32,8	100,0
Francia	79,5	5,1	15,4	100,0
Italia	88,4	2,5	9,1	100,0
Bulgaria	92,8	—	7,2	100,0
Grecia	78,5	0,8	20,7	100,0
Mónaco	—	—	—	—
Turquía	84,8	1,4	13,8	100,0
Malta	81,0	—	19,0	100,0
Túnez	89,0	0,9	10,1	100,0
Marruecos	87,1	1,6	11,3	100,0
Portugal	63,0	1,8	35,2	100,0
Yugoslavia	80,2	2,0	17,8	100,0
Chipre	69,0	0,2	30,8	100,0

EL PESO DE LOS PAISES RECEPTORES EN LAS PAGINAS DE LOS FOLLETOS DE LOS OPERADORES TURISTICOS

En las Tablas 5 y 6 se presentan los porcentajes en el total de páginas dedicadas a cada país receptor, según país emisor, en las temporadas de invierno y verano, respectivamente. Este es un indicador del potencial de mercado para cada país receptor desde un país emisor dado.

En invierno, los países emisores en los que el peso de España en el número de páginas es claramente superior a la media son: Alemania, Austria e Italia; mientras desde el Reino Unido, Francia y Suiza se manifiesta el peso más reducido de España en los folletos de los operadores.

En verano, el mayor interés hacia España, desde el punto de vista de este indicador, se expresa en Italia, Austria, Reino Unido y Francia, además de en la muestra de operadores españoles seleccionada. El menor interés se concentra en Suecia y Suiza, siendo en ambos casos el peso de Grecia en relación a España muy importante, llegando en el caso de Suecia a equipararse los pesos de nuestro país y Grecia.

En el gráfico 8 puede apreciarse el porcentaje de páginas destinadas a España desde cada país emisor y su desviación respecto a la media de países emisores.

MODALIDAD DE LOS «PACKAGES» OFERTADOS

En las Tablas 7 y 8 se presenta la distribución porcentual, según país receptor, de las distintas modalidades de «packages», para las temporadas de invierno y verano, respectivamente. Se han contabilizado 7.606 modalidades de «packages» en invierno y 15.978 en verano.

GRAFICO 8

Distribución porcentual de los folletos de los tour operadores

PORCENTAJE DE LAS PAGINAS DE LOS FOLLETOS DE LOS T.O. DESTINADAS ESPAÑA.

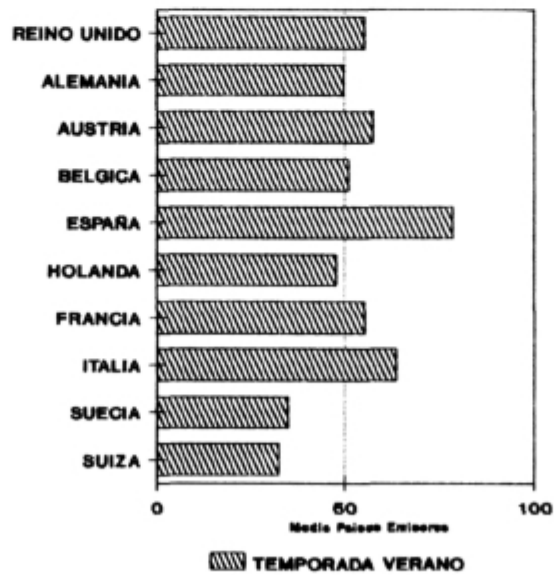
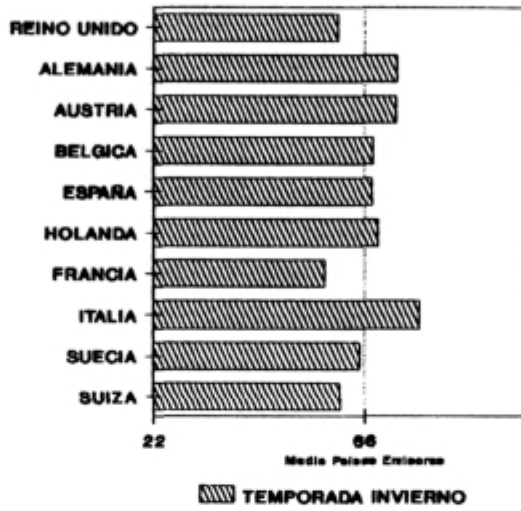

En invierno ha aumentado el peso de España en la modalidad de alojamiento, lo que refleja el dinamismo de la oferta de apartamentos. En la modalidad de pensión completa, Túnez es el país que más ha aumentado su peso respecto a la temporada invierno 86/87.

En verano destaca el aumento del peso de Grecia en la modalidad de alojamiento, que ha pasado del 21% en 1987 al 24% en 1988.

TABLA 5

Distribución porcentual de las páginas de los folletos de los T. O. por países receptores según país emisor en la temporada de invierno

Países Receptores	Reino Unido	Alemania	Austria	Bélgica	España	Holanda	Francia	Italia	Suecia	Suiza	Total Emisores
Total Páginas	580	592	199	474	209	405	414	175	442	192	3.682
España	60,3	72,6	72,4	67,7	67,5	68,6	57,7	77,1	64,9	60,9	66,3
Francia	0,3	—	—	—	1,0	—	—	—	—	—	0,1
Italia	—	—	—	1,5	6,2	—	—	—	2,7	—	0,9
Bulgaria	—	—	—	—	—	—	—	—	—	—	—
Grecia	1,6	—	—	2,3	5,3	1,7	0,5	0,6	8,6	—	2,1
Turquía	—	—	—	2,1	3,3	—	0,5	—	—	—	0,5
Malta	6,4	0,5	—	—	—	1,5	1,2	0,6	—	—	1,4
Túnez	5,2	11,3	13,6	11,2	4,8	3,0	17,6	9,7	6,8	9,4	9,2
Marruecos	6,7	6,1	5,0	5,3	2,9	5,7	14,0	9,7	3,4	15,6	7,0
Portugal	15,7	4,2	—	6,5	9,1	13,1	7,0	2,3	8,6	8,3	8,3
Yugoslavia	—	1,9	—	—	—	—	—	—	—	—	0,3
Chipre	3,8	3,4	9,0	3,4	—	6,4	1,4	—	5,0	5,7	3,8

TABLA 6

Distribución porcentual de las páginas de los folletos de los T. O. por países receptores según país emisor en la temporada de verano

Países Receptores	Reino Unido	Alemania	Austria	Bélgica	España	Holanda	Francia	Italia	Suecia	Suiza	Total Emisores
Total Páginas	1.495	1.623	387	741	289	1.109	432	305	942	628	7.951
España	55,3	49,9	57,4	51,1	78,5	47,8	55,3	63,6	34,9	32,6	49,8
Francia	0,4	0,4	—	—	0,7	—	—	—	—	—	0,2
Italia	6,0	4,7	2,1	11,6	2,1	3,0	4,9	—	9,7	13,9	6,3
Bulgaria	0,5	3,1	—	—	—	0,7	0,2	—	1,5	0,5	1,1
Grecia	13,7	12,9	18,9	18,1	4,2	22,8	7,2	18,0	31,8	21,0	17,7
Turquía	1,3	5,9	4,1	3,0	2,4	3,2	3,5	3,0	3,6	6,7	3,7
Malta	4,3	0,3	1,0	—	—	1,4	1,2	1,0	—	—	2,2
Túnez	2,4	5,7	5,2	5,7	4,8	2,4	10,9	8,5	4,8	6,5	4,9
Marruecos	0,7	1,8	1,3	2,7	1,4	2,0	9,5	4,6	—	3,7	2,1
Portugal	7,8	3,9	3,4	2,6	5,9	8,7	4,9	1,3	3,0	5,7	5,2
Yugoslavia	4,8	8,9	1,3	2,4	—	4,0	1,6	—	3,1	1,0	4,1
Chipre	2,9	1,9	4,7	1,5	—	3,6	0,9	—	7,6	6,2	3,2

TABLA 7

Distribución porcentual de las modalidades de PK por países receptores según tipo países receptores en la temporada de invierno

Países receptores	Modalidad Pensión Completa	Modalidad Media Pensión	Alojamiento
Total P. Receptores	2.238	2.748	2.620
España	64,7	62,5	69,4
Francia	—	0,1	0,3
Italia	—	0,4	3,7

TABLA 7 (Continuación)

Distribución porcentual de las modalidades de PK por países receptores según tipo países receptores en la temporada de invierno

Países receptores	Modalidad Pensión Completa	Modalidad Media Pensión	Alojamiento
Rumania	—	—	—
Bulgaria	—	0,0	—
Grecia	0,3	2,1	3,6
Turquía	0,1	0,2	0,8
Malta	0,8	2,2	1,1
Túnez	17,3	10,1	3,5
Marruecos	7,7	7,3	2,4
Portugal	5,0	10,0	10,3
Yugoslavia	1,0	0,0	—
Chipre	3,0	4,9	4,8

TABLA 8

Distribución porcentual de las modalidades de PK ofertados según países receptores en la temporada de verano

Países receptores	Modalidad Pensión Completa	Modalidad Media Pensión	Alojamiento
Total P. Receptores	4.430	6.834	4.714
España	58,8	46,5	50,2
Francia	0,0	0,2	0,6
Italia	8,4	8,1	3,5
Rumania	0,8	0,1	—
Bulgaria	2,5	0,3	0,3
Grecia	5,2	17,9	24,0
Turquía	2,1	4,1	2,0
Malta	0,9	1,7	0,9
Túnez	10,1	4,9	2,4
Marruecos	3,0	2,0	0,8
Portugal	2,3	5,1	8,4
Yugoslavia	4,5	5,5	2,1
Chipre	1,3	3,6	4,8

LOS PRECIOS DE LOS «PACKAGES»

Indices de Precios en Media Pensión y 7 días

Para observar la posición de precio relativa de España a los restantes países emisores en las dos temporadas consideradas en la campaña 87/88, se ha construido, como en anteriores ediciones del presente estudio, un índice de precios, tomando como referencia la modalidad de media pensión y siete días, como representativa. El método consiste en atribuir el valor 100 a los precios de España desde cada país emisor, colocando en posición relativa al 100 de España a los demás países receptores. El índice sólo es comparable desde cada país emisor. Se ha agregado una columna que expresa los precios medios del conjunto de países emisores, para lo que se han convertido los precios a pesetas.

Este índice se presenta incluyendo Canarias (tablas 9 y 11 para invierno y verano, respectivamente) y excluyendo Canarias (tablas 10 y 12). La razón de observar la posición relativa de los precios de

España de estas dos formas ya se ha explicitado en distintos artículos de Estudios Turísticos (véase el número 95). Sólo cabe añadir que la posición dominante de Canarias en la oferta de invierno en España se ha ido incrementando en los últimos años hasta alcanzar el 63% de las ofertas españolas y el 42% del total de establecimientos ofertados, lo cual acentúa la necesidad de este tipo de desglose para poder valorar la posición relativa de las ofertas de la península y Baleares, sobre todo en la temporada de invierno. En verano, la distorsión ocasionada en el índice incluyendo Canarias es menor, porque el peso respecto del conjunto de la oferta española desciende al 33% y sólo representa un 17% del total de ofertas, a lo que se añade el hecho de que el verano representa la temporada baja de Canarias.

Para el conjunto de países emisores y para los principales de ellos, por el volumen de la muestra: Reino Unido, Alemania, Bélgica, Holanda y Suecia, estos índices se presentan de manera gráfica en los gráficos 1, 2, 3 y 4.

TABLA 9

**Índice de precios de los PK ofertados por los tour operadores según país emisor
(Media Pensión, 7 días, Invierno, con Canarias)**

Países Receptores	Reino Unido	Alemania	Austria	Bélgica	España	Holanda	Francia	Italia	Suecia	Suiza	Total Emisores
Total P. Recep.	94,7	97,2	94,8	95,9	98,6	92,3	98,7	99,3	91,5	93,8	95,5
España	100,0	100,0	100,0	100,0	100,0	100,0	100,0	100,0	100,0	100,0	100,0
Francia	91,2	—	—	—	—	—	—	—	—	—	69,5
Italia	—	—	—	—	131,8	—	—	—	90,2	—	116,1
Bulgaria	—	—	—	—	—	58,6	—	—	—	—	54,1
Grecia	79,6	—	—	111,4	115,3	75,2	60,1	—	80,9	—	82,6
Turquía	—	—	—	112,3	—	—	74,1	—	—	—	98,2
Malta	69,1	75,5	—	—	—	76,6	54,7	—	—	—	57,3
Túnez	71,2	57,0	66,2	63,3	79,4	55,9	79,7	66,0	64,3	70,3	68,3
Marruecos	98,1	91,7	98,0	106,4	67,4	97,8	100,2	102,9	88,5	89,4	97,7
Portugal	89,5	115,2	—	116,9	94,6	100,4	103,4	116,0	109,4	116,4	97,5
Yugoslavia	—	62,4	—	—	—	—	—	—	—	—	68,7
Chipre	103,4	93,3	87,6	97,1	—	90,5	70,2	—	89,6	81,6	95,6

TABLA 10

**Índice de precios de los PK ofertados por los tour operadores según país emisor
(Media Pensión, 7 días, Invierno, sin Canarias)**

Países Receptores	Reino Unido	Alemania	Austria	Bélgica	España	Holanda	Francia	Italia	Suecia	Suiza	Total Emisores
Total P. Recep.	105,5	137,4	101,3	105,2	135,2	117,7	111,6	119,5	115,4	106,4	115,1
España	100,0	100,0	100,0	100,0	100,0	100,0	100,0	100,0	100,0	100,0	100,0
Francia	116,0	—	—	—	—	—	—	—	—	—	99,3
Italia	—	—	—	—	205,2	—	—	—	129,1	—	165,8
Bulgaria	—	—	—	—	—	88,1	—	—	—	—	77,3
Grecia	101,2	—	—	140,5	179,9	113,2	71,4	—	115,7	—	117,6
Turquía	—	—	—	141,7	—	—	87,9	—	—	—	140,3
Malta	87,9	126,5	—	—	—	115,3	65,0	—	—	—	81,9
Túnez	90,6	95,5	85,9	79,9	123,7	84,2	94,6	93,7	92,0	88,7	98,3
Marruecos	124,9	153,6	127,1	134,2	104,9	147,2	118,9	146,2	126,5	112,8	139,6
Portugal	114,0	193,0	—	147,4	147,3	151,0	122,8	164,7	156,5	146,9	139,1
Yugoslavia	—	104,6	—	—	—	—	83,3	—	—	—	98,2
Chipre	131,6	156,3	113,7	122,5	—	136,1	—	—	128,2	103,0	136,5

TABLA 11

**Indice de precios de los PK ofertados por los tour operadores según país emisor
(Media Pensión, 7 días, Verano, con Canarias)**

Países Receptores	Reino Unido	Alemania	Austria	Bélgica	España	Holanda	Francia	Italia	Suecia	Suiza	Total Emisores
Total P. Recep.	102,2	102,8	101,7	103,1	104,0	105,4	106,0	101,9	95,0	105,8	103,2
España	100,0	100,0	100,0	100,0	100,0	100,0	100,0	100,0	100,0	100,0	100,0
Francia	102,7	100,0	—	—	—	—	—	—	—	—	93,2
Italia	97,0	107,9	108,5	103,1	—	107,3	135,8	—	86,1	123,4	105,0
Bulgaria	90,5	90,2	—	—	—	81,4	—	—	—	—	67,9
Grecia	111,3	108,7	104,5	107,9	119,9	115,8	90,6	109,2	94,7	111,2	109,8
Turquía	114,9	112,4	114,3	117,5	—	118,5	110,9	121,8	98,6	97,7	118,8
Malta	96,3	81,1	136,7	—	—	108,6	147,2	65,5	—	100,9	85,8
Túnez	92,1	83,3	93,2	92,4	140,4	84,1	75,2	81,0	87,7	86,2	92,3
Marruecos	82,6	106,0	113,3	106,8	121,1	108,0	119,3	109,4	—	96,2	114,7
Portugal	113,8	128,2	—	137,8	124,5	128,8	129,5	141,0	121,5	126,8	122,1
Yugoslavia	86,3	82,8	88,6	78,0	—	93,0	95,0	—	78,2	94,5	81,3
Chipre	131,4	122,8	118,8	128,8	—	134,7	135,6	—	102,0	115,4	129,2

TABLA 12

**Indice de precios de los PK ofertados por los tour operadores según país emisor
(Media Pensión, 7 días, Verano, sin Canarias)**

Países Receptores	Reino Unido	Alemania	Austria	Bélgica	España	Holanda	Francia	Italia	Suecia	Suiza	Total Emisores
Total P. Recep.	104,9	112,8	106,6	110,6	113,8	111,6	114,1	106,9	98,6	111,1	111,2
España	100,0	100,0	100,0	100,0	100,0	100,0	100,0	100,0	100,0	100,0	100,0
Francia	107,0	113,0	—	—	—	—	—	—	—	—	104,0
Italia	101,1	121,9	119,2	114,9	—	115,8	147,2	—	91,0	129,5	117,3
Bulgaria	94,3	101,8	—	—	—	87,9	—	—	—	—	71,2
Grecia	115,9	122,8	114,8	120,0	144,5	124,9	98,2	118,4	100,1	116,8	122,4
Turquía	119,7	126,9	125,3	130,9	—	127,9	120,1	131,7	104,3	102,6	132,5
Malta	100,4	91,5	150,1	—	—	117,2	159,5	70,8	—	106,0	95,7
Túnez	96,0	94,1	102,3	102,8	169,2	90,7	81,5	87,6	92,7	90,5	102,9
Marruecos	86,1	119,7	124,4	118,7	145,9	116,5	129,3	118,6	—	101,1	127,9
Portugal	118,6	144,8	—	153,6	150,1	138,9	140,4	152,9	128,4	133,2	136,1
Yugoslavia	89,9	93,5	97,3	86,7	—	100,3	102,9	—	82,6	99,2	90,7
Chipre	137,0	138,7	130,8	143,5	—	145,3	147,0	—	107,9	121,1	143,9

Evolución de los precios de los «packages» 88/87

En las tablas 13, 14, 15, 16, 17 y 18 se presenta la evolución de los precios de los «packages» en media pensión y siete días, habida de 1987 a 1988, para las temporadas de invierno y verano, en el total de países emisores (precios convertidos a pesetas), y en los principales países emisores en sus propias divisas: Reino Unido, Alemania, Bélgica, Holanda y Suecia.

Las conclusiones más notables de este análisis son las siguientes:

- En los precios ofertados desde Reino Unido cabe señalar un crecimiento generalizado que tiene lugar tanto en la temporada de invierno como en la de verano. Destaca el crecimiento de los precios de Marruecos, la Costa del Sol y Portugal en invierno. En verano el incremento de los precios fue más moderado. Grecia registró el mayor de ellos, con el 8,8 por 100, seguida por el incremento de Portugal, mientras que Marruecos alcanzó una importante reducción.

- Desde Alemania se observa un descenso generalizado de los precios de 1988 con respecto a los del año anterior, tanto para las temporadas de invierno como en verano. España constituye una excepción, creciendo los precios en ambas temporadas, pero siendo el de verano superior al sufrido en invierno. Esto es debido a que en la temporada baja los precios de Baleares, Canarias, y especialmente la Costa del Sol, se vieron reducidos, no sucediendo lo mismo en verano. Además también aumentaron los precios en Yugoslavia en verano y en Francia en invierno.
- La variación de los precios de las ofertas realizadas desde Bélgica permiten observar distintos comportamientos en la temporada de invierno y en la de verano. En la primera se observa un mantenimiento de los precios, como sucede en España, Grecia y Portugal. Entre los descensos cabe destacar el acontecido en Túnez y en Canarias. Por el contrario, en la temporada de verano, a excepción de Yugoslavia, todos los países ven aumentar los precios de los PK. Los incrementos más elevados son los producidos en Marruecos y Túnez.
- Desde Holanda, las variaciones de precios son mínimas, tanto en invierno como en verano. Los precios ofrecidos para España presentan el mayor aumento, para ambas temporadas. La reducción más notable es la alcanzada en Portugal en invierno.
- Desde Suecia hay que señalar el incremento generalizado de los precios en la temporada de verano. En Túnez aumentaron un 21,2 por 100. En invierno, el comportamiento de los precios fue heterogéneo, alcanzándose el mayor aumento para Marruecos y la mayor disminución para la Costa del Sol.
- Considerando la media de los países emisores es interesante recalcar para la temporada de invierno el incremento de los PK destinados a Portugal, así como la reducción de los de Túnez.

TABLA 13

Evolución de los precios de los PK ofertados por los tour operadores según principales zonas receptoras y temporada (en media pensión, 7 días)

MEDIA DE PAISES EMISORES (convertidos a pesetas)

Principales Zonas Receptoras	Temporada de Invierno			Temporada de Verano		
	1988	1987	% vari.	1988	1987	% vari.
España	78.865	74.739	5,5	69.315	66.550	4,2
— <i>Baleares</i>	51.241	49.060	4,4	59.899	56.549	5,9
— <i>Costa del Sol</i>	61.766	57.286	7,8	75.082	72.886	3,0
— <i>Canarias</i>	90.556	90.056	0,6	84.260	82.399	2,3
Francia	54.924	57.384	-4,3	64.590	66.889	-3,4
Italia	91.578	63.887	43,3	72.907	68.842	5,9
Grecia	65.128	65.378	-0,4	76.115	73.533	3,5
Túnez	53.940	63.060	-14,5	64.008	62.319	2,7
Marruecos	77.162	78.336	-1,5	79.430	74.612	6,5
Portugal	76.861	69.808	10,1	84.556	81.073	4,3
Yugoslavia	54.260	54.273	—	56.383	57.016	-1,1

TABLA 14

Evolución de los precios de los PK ofertados por los tour operadores según principales zonas receptoras y temporada (en media pensión, 7 días)

PAIS EMISOR: REINO UNIDO (Libras)

Principales Zonas Receptoras	Temporada de Invierno			Temporada de Verano		
	1988	1987	% vari.	1988	1987	% vari.
España	296	268	10,4	266	252	5,6
— <i>Baleares</i>	217	206	5,3	252	234	7,7
— <i>Costa del Sol</i>	258	216	19,4	284	267	6,4
— <i>Canarias</i>	362	337	7,4	312	308	1,3
Francia	270	274	-1,5	273	274	-0,4
Italia	—	—	—	258	242	6,6
Grecia	235	209	12,4	296	272	8,8
Túnez	211	213	-0,9	245	235	4,3
Marruecos	290	235	23,4	220	235	-6,4
Portugal	265	224	18,3	303	281	7,8
Yugoslavia	—	—	—	230	222	3,6

TABLA 15

Evolución de los precios de los PK ofertados por los tour operadores según principales zonas receptoras y temporada (en media pensión, 7 días)

PAIS EMISOR: ALEMANIA (Marcos)

Principales Zonas Receptoras	Temporada de Invierno			Temporada de Verano		
	1988	1987	% vari.	1988	1987	% vari.
España	1.297	1.282	1,2	1.120	1.087	3,0
— <i>Baleares</i>	754	779	-3,2	957	926	3,3
— <i>Costa del Sol</i>	874	995	-12,2	1.247	1.163	7,2
— <i>Canarias</i>	1.388	1.392	-0,3	1.306	1.316	-0,8
Francia	—	—	—	1.120	1.020	9,8
Italia	—	—	—	1.209	1.243	-2,7
Grecia	—	—	—	1.218	1.273	-4,3
Túnez	739	855	-13,6	934	939	-0,5
Marruecos	1.189	1.222	-2,7	1.187	1.198	-0,9
Portugal	1.494	1.511	-1,1	1.436	1.459	-1,6
Yugoslavia	810	774	4,7	927	971	-4,5

TABLA 16

Evolución de los precios de los PK ofertados por los tour operadores según principales zonas receptoras y temporada (en media pensión, 7 días)

PAIS EMISOR: BELGICA (francos belgas)

Principales Zonas Receptoras	Temporada de Invierno			Temporada de Verano		
	1988	1987	% vari.	1988	1987	% vari.
España	22.626	22.436	0,8	21.533	20.969	2,7
— <i>Baleares</i>	15.830	16.145	-2,0	18.598	17.763	4,7
— <i>Costa del Sol</i>	20.971	20.628	1,7	22.585	22.851	-1,2
— <i>Canarias</i>	26.789	28.887	-7,3	27.603	25.889	6,6
Francia	—	—	—	—	—	—
Italia	—	—	—	22.211	21.439	3,6
Grecia	25.201	25.107	0,4	23.190	22.712	2,1
Túnez	14.329	15.859	-9,6	19.861	17.989	10,4
Marruecos	24.065	24.794	-2,9	22.949	20.641	11,2
Portugal	26.443	26.252	0,7	29.681	27.991	6,0
Yugoslavia	—	—	—	16.763	17.204	-2,6

TABLA 17

Evolución de los precios de los PK ofertados por los tour operadores según principales zonas receptoras y temporada (en media pensión, 7 días)

PAIS EMISOR: HOLANDA (florines)

Principales Zonas Receptoras	Temporada de Invierno			Temporada de Verano		
	1988	1987	% vari.	1988	1987	% vari.
España	1.223	1.170	4,5	1.010	979	3,2
— <i>Baleares</i>	828	828	—	933	905	3,1
— <i>Costa del Sol</i>	806	839	-3,9	1.017	1.016	,1
— <i>Canarias</i>	1.389	1.395	-0,4	1.205	1.152	4,6
Francia	—	—	—	—	—	—
Italia	—	—	—	1.084	1.101	-1,5
Grecia	—	—	—	1.170	1.173	-0,3
Túnez	684	695	-1,6	849	840	1,1
Marruecos	1.196	1.163	2,8	1.091	1.103	-1,1
Portugal	1.227	1.316	-6,8	1.301	1.281	1,6
Yugoslavia	—	—	—	939	929	1,1

TABLA 18

Evolución de los precios de los PK ofertados por los tour operadores según principales zonas receptoras y temporada (en media pensión, 7 días)

PAIS EMISOR: SUECIA (coronas)

Principales Zonas Receptoras	Temporada de Invierno			Temporada de Verano		
	1988	1987	% vari.	1988	1987	% vari.
España	3.778	3.651	3,8	3.572	3.176	12,5
— <i>Baleares</i>	2.550	2.617	-2,6	3.256	2.903	12,2
— <i>Costa del Sol</i>	2.794	3.348	-16,5	3.828	3.454	10,8
— <i>Canarias</i>	4.508	4.244	6,2	4.236	3.912	8,3
Francia	—	—	—	—	—	—
Italia	3.417	3.378	1,2	3.076	2.702	13,8
Grecia	3.063	3.043	0,7	3.382	3.027	11,7
Túnez	2.436	2.452	-0,7	3.131	2.584	21,2
Marruecos	3.300	3.069	7,5	—	—	—
Portugal	4.145	4.058	2,1	4.338	4.211	3,0
Yugoslavia	—	—	—	2.793	2.605	7,2

Comparación global de los precios de los «packages»

Con el fin de poder comparar globalmente la situación de la competitividad del conjunto de las ofertas se han transformado en un índice común todos los precios incorporados al estudio, que se presenta en las tablas 19 y 20, para las temporadas de invierno y verano, respectivamente, tomando los precios de 7 días para cada modalidad de «package» y para la media de las modalidades, que también se representa en forma gráfica (gráficos 5 y 6).

El cuadro que se acompaña explica para las temporadas de invierno y verano, y según la modalidad de los PK, la situación de competencia de los distintos destinos.

En verano, España se muestra más competitiva que la media de los demás países, tanto en el total de las modalidades como en cada

una de ellas por separado. En invierno sucede justamente lo contrario, motivado por el gran número de ofertas a Canarias. Pero en esta temporada en la que la climatología es más adversa que en otras zonas hay bastantes países que ofertan a precios inferiores. Bulgaria, Malta y Yugoslavia presentan los menores índices —y por tanto son los más competitivos— en ambas temporadas.

TABLA 19

Índice de competitividad de los precios de los PK en los países mediterráneos según modalidad (precios medios para 7 días convertidos a pesetas)

TEMPORADA DE INVIERNO 1987/1988

Países receptores	Pensión completa	Media pensión	Alojamiento	Total modalidades
Media Recept.	97,2	95,5	99,4	97,5
España	100,0	100,0	100,0	100,0
Francia	—	69,5	97,4	85,1
Italia	—	116,1	128,2	115,2
Bulgaria	—	54,1	—	56,2
Grecia	116,5	82,6	83,7	80,7
Turquía	107,5	98,2	135,6	118,8
Malta	98,4	57,3	78,0	67,5
Túnez	69,1	68,3	76,9	72,3
Marruecos	112,4	97,7	106,1	109,1
Portugal	141,5	97,5	90,5	102,9
Yugoslavia	63,2	68,7	—	67,3
Chipre	107,6	95,6	98,5	100,3

TABLA 20

Índice de competitividad de los precios de los PK en los países mediterráneos según modalidad (precios medios para 7 días convertidos a pesetas)

TEMPORADA DE VERANO 1987/1988

Países receptores	Pensión completa	Media pensión	Alojamiento	Total modalidades
Media Recept.	103,9	103,2	103,8	103,5
España	100,0	100,0	100,0	100,0
Francia	99,0	93,2	112,1	101,3
Italia	125,2	105,0	131,5	116,6
Bulgaria	79,5	73,7	59,9	80,5
Grecia	124,4	109,8	101,4	106,3
Turquía	133,4	118,8	130,0	124,6
Malta	140,1	85,8	87,0	94,3
Túnez	95,3	92,3	98,2	96,5
Marruecos	125,8	114,7	116,6	122,2
Portugal	163,6	122,1	115,9	123,2
Yugoslavia	87,9	81,3	84,1	84,9
Chipre	144,6	129,2	117,3	124,9

COMPLEMENTOS OFRECIDOS POR PAISES RECEPTORES

En las tablas 21 y 22, para sendas temporadas, se refleja la cuantía y el porcentaje de distribución de establecimientos por país receptor que ofrecen servicios complementarios, como piscina, tenis, mini-golf u otros.

En invierno, la cuota de establecimientos de España que ofrecen piscina es superior a la que le corresponde por número de establecimientos, mientras que la de tenis es inferior. La oferta de servicios complementarios de Túnez es superior en todos los considerados a su participación por número de hoteles. La oferta de tenis en Portugal es superior a su cuota por número de establecimientos.

En verano, para todos los complementos analizados la cuota de ofertas de España es superior a la de establecimientos, mientras la de Grecia es inferior en todos los casos.

TABLA 21

Porcentaje de establecimientos por país receptor que ofrecen complementos, según tipo de oferta complementaria y temporada

TEMPORADA DE INVIERNO 1987/1988

Países receptores	Piscina	Tenis	Minigolf	Otros
Total Recep.	5.582	3.372	950	4.815
España	68,9	63,7	66,9	66,7
Francia	—	—	—	—
Italia	0,1	0,1	—	0,3
Bulgaria	—	—	0,1	—
Grecia	1,0	0,8	1,2	1,1
Turquía	0,2	0,1	—	0,2
Malta	1,1	0,8	0,4	1,6
Túnez	10,2	14,3	16,6	10,8
Marruecos	6,5	7,4	5,4	6,8
Portugal	7,8	8,5	7,2	8,2
Yugoslavia	0,4	0,2	0,3	0,5
Chipre	3,6	4,0	1,9	3,7

TABLA 22

Porcentaje de establecimientos por país receptor que ofrecen complementos, según tipo de oferta complementaria y temporada

TEMPORADA DE VERANO 1987/1988

Países receptores	Piscina	Tenis	Minigolf	Otros
Total Recep.	10.837	6.135	2.120	10.275
España	58,1	52,0	53,3	51,3
Francia	—	0,1	—	0,2
Italia	5,3	3,4	2,8	5,7
Bulgaria	0,4	0,5	0,3	1,1
Grecia	12,2	14,2	15,3	15,2
Turquía	2,5	2,7	1,3	3,2
Malta	1,2	1,0	0,4	1,4
Túnez	5,9	8,8	10,2	5,8
Marruecos	2,1	2,6	1,8	2,2
Portugal	5,2	5,7	6,2	5,3
Yugoslavia	3,7	5,6	6,9	5,3
Chipre	3,2	3,3	1,3	3,0

2. RELACIONES DE COMPLEMENTARIEDAD/SUSTITUCION ENTRE ZONAS TURISTICAS RECEPTORAS

En el estudio de los precios de los «packages» de 1987 se introdujo de manera experimental un nuevo elemento metodológico complementario del enfoque descriptivo que se había venido desarrollando en anteriores ediciones de este estudio: el análisis «cluster» de zonas receptoras en función de los precios y el tipo de producto ofertado.

La consolidación de los resultados obtenidos entonces ha hecho aconsejable incorporar este tipo de análisis al estudio de manera definitiva, puesto que la gran desagregación de las características geográficas, de precio y calidad de producto hacen indispensable recurrir a instrumentos analíticos capaces de simplificar la interpretación de una información tan prolija sin perder su significación esencial.

Este análisis permite establecer las relaciones de complementariedad/sustitución que presenta la oferta turística en la modalidad de «package» desde los principales países emisores entre las zonas receptoras de España y las de sus principales competidores en el área mediterránea, atendiendo a su parecido en cuanto a nivel de precio y calidad de la oferta por tipo de establecimiento, régimen de pensión y duración de la estancia, integrando en una medida única por separación/proximidad entre zonas receptoras todas estas características.

Se han analizado más de 160.000 precios en la temporada de verano, pertenecientes a casi 16.000 modalidades de «packages», y más de 75.000 precios en la de invierno, correspondientes a su vez a más de 7.500 modalidades. No obstante, habida cuenta de la gran desagregación por zonas receptoras, se ha considerado conveniente acotar el análisis según países emisores a los cinco más representativos: Reino Unido, Alemania, Bélgica, Holanda y Suecia, además de presentar un análisis integrando el conjunto de países emisores, mediante la conversión de sus precios a pesetas.

Es conveniente señalar que el agrupamiento de zonas semejantes se ha establecido exclusivamente a partir de variables de precios y calidad de oferta hostelera y que no han intervenido otras variables cualitativas como los atractivos naturales, calidad de las playas, oferta de ocio, etc., que deben contemplarse externamente para obtener una imagen más precisa de las posibilidades de las zonas potencialmente competidoras de nuestros principales destinos turísticos.

Los resultados del análisis «cluster» se presentan en forma gráfica, mediante el trazado de los dendogramas correspondientes. Este tipo de representación permite visualizar de forma sumaria la matriz de disimilaridad entre zonas receptoras, en un diagrama bidimensional que ilustra la formación de «racimos», «grupos» o «clases» a un nivel dado en la escala de disimilaridad. Cortando en cualquier punto de la escala obtendremos los nodos de intersección de los que «cuelgan» grupos de zonas tales que sus individuos dentro del «cluster» son más parecidos que los individuos de diferentes «clusters». Para cada país emisor y temporada se ha determinado un punto de corte que ha dado lugar a la formación de un número de «clusters» o «racimos» con

las zonas semejantes a ese nivel de disimilaridad, que se presentan agrupadas en cuadro aparte, para facilitar la evaluación de las conclusiones, diferenciando las zonas receptoras españolas (en cursiva) de las zonas competidoras de otros países.

TABLA 2.1

Zonas turísticas semejantes en el área mediterránea según los precios y tipo de oferta hotelera de los principales operadores turísticos

TODOS LOS PAISES EMISORES

TEMPORADA: INVIERNO

Liguria <i>Lanzarote</i> <i>Gran Canaria</i> <i>Fuerteventura</i> <i>Costa de Granada</i>	Montenegro Dalmacia Sur Túnez (Costa Este) Túnez (Costa Sur) Túnez (C. Coral) <i>Baleares B</i> <i>Baleares D</i>	Creta Dodecaneso Algarve <i>Costa del Sol</i> <i>Costa de Almería</i> <i>Baleares A</i> <i>Baleares E</i>
Malta Bulgaria <i>Baleares C</i> <i>Baleares F</i> <i>Ibiza</i>	Costa Portuguesa Grecia Central Costa Azul <i>Costa Blanca</i> <i>Costa Brava</i>	Madeira Marruecos (C. Atl.) Campania <i>Tenerife</i>
Chipre Veneto Toscana Lacio Turquía <i>Formentera</i>		

TODOS LOS PAISES EMISORES

TEMPORADA: VERANO

Puglia Toscana Calabria <i>Fuerteventura</i>	Emilia-Romana Marche <i>Baleares B</i> <i>Baleares E</i> <i>Baleares F</i>	Bulgaria Rumania Istria Veneto <i>Costa Dorada</i> <i>Costa Brava</i> <i>Costa Azahar</i>
Sicilia Cerdeña Algarve <i>Costa de la Luz</i> <i>Costa de Granada</i> <i>Lanzarote</i>	Turquía Chipre Peloponeso Jónicas Creta Dodecaneso Egeo Cícladas Campania Macedonia Costa Portuguesa Madeira Córcega <i>Tenerife</i> <i>Gran Canaria</i> <i>Costa del Sol</i>	Marruecos (C. Med.) Marruecos (C. Atl.) Túnez (Costa Este) Túnez (C. Coral) Túnez (C. Sur) Montenegro Dalmacia Centro Grecia Central <i>Costa de Almería</i> <i>Baleares A</i> <i>Baleares C</i> <i>Baleares D</i> <i>Menorca</i> <i>Ibiza</i> <i>Costa Blanca</i> <i>Maresme</i>
Costa Azul Lacio <i>Formentera</i>		

DENDOGRAMA 1.1
Todos los países emisores (invierno)

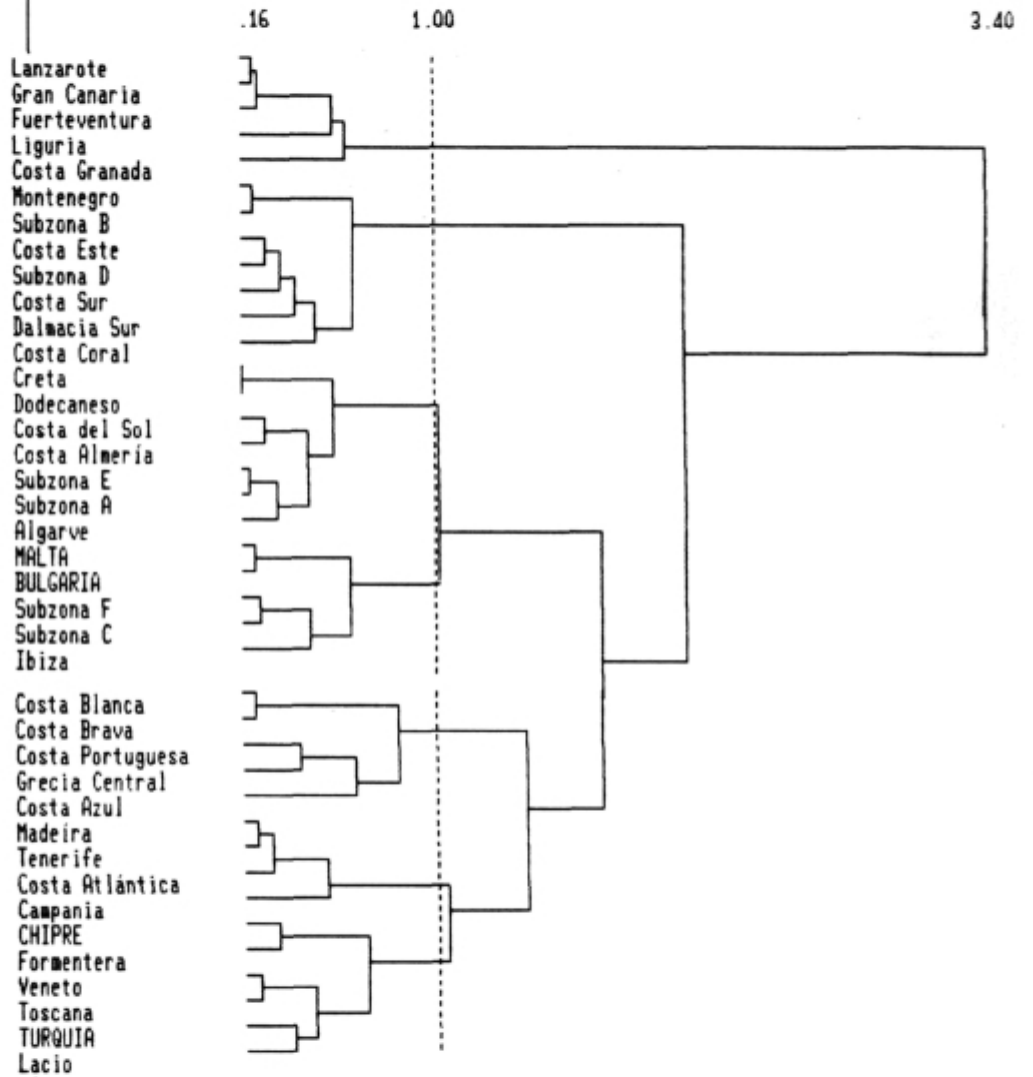

DENODOGRAMA 1.2.

Todos los países emisores (verano)



TABLA 2.2

Zonas turísticas semejantes en el área mediterránea según los precios y tipo de oferta hotelera de los principales operadores turísticos

PAIS EMISOR: REINO UNIDO

TEMPORADA: INVIERNO

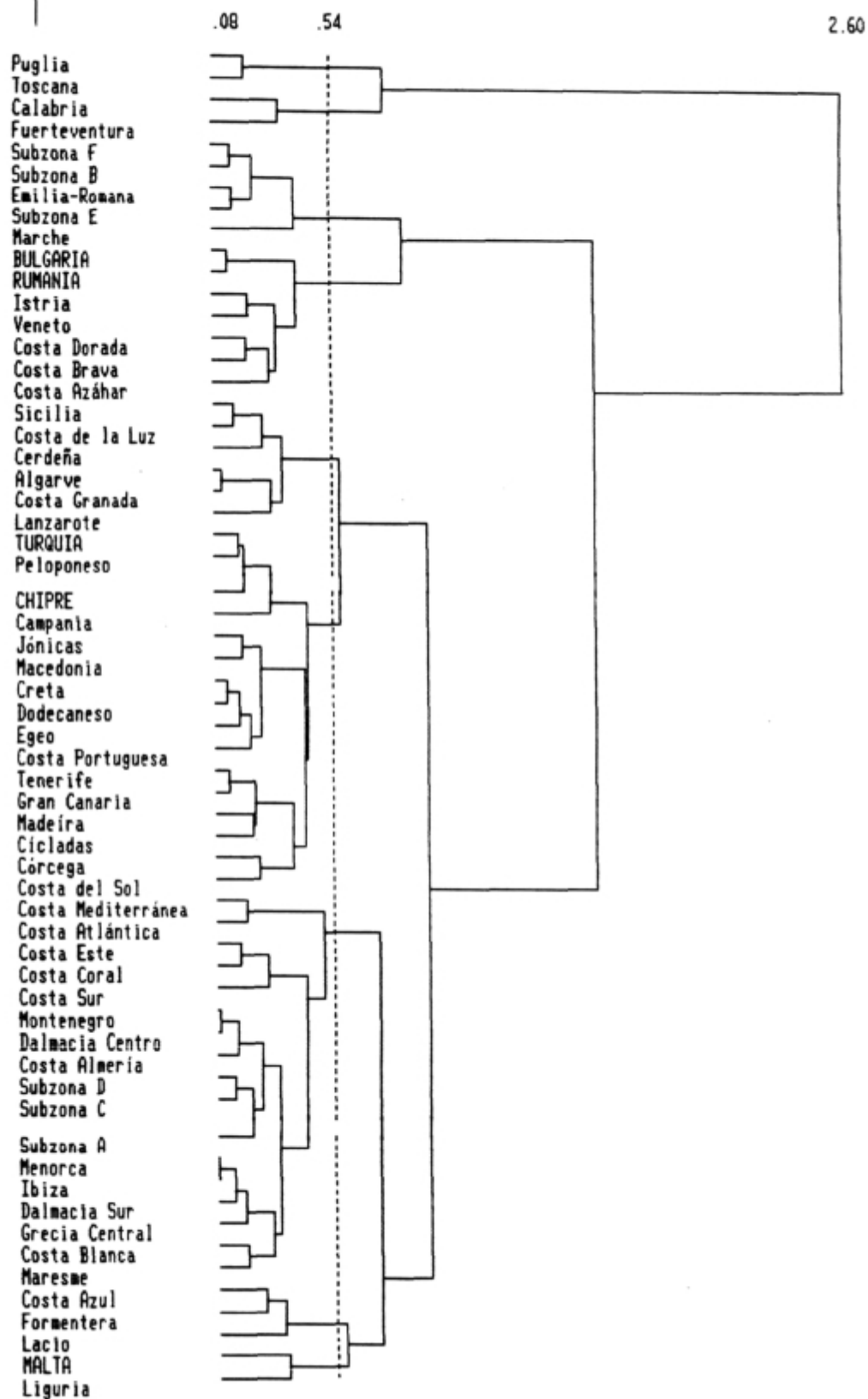
<i>Costa de Almería Ibiza</i>	Creta Dodecaneso Túnez (Costa Este) Algarve	Malta Costa Portuguesa <i>Baleares A</i> <i>Baleares C</i> <i>Baleares E</i> <i>Costa del Sol</i> <i>Costa Blanca</i>
<i>Fuerteventura Lanzarote</i>	Costa Azul Chipre Madeira Marruecos (C. Atl.) <i>Tenerife</i> <i>Gran Canaria</i>	

PAIS EMISOR: REINO UNIDO

TEMPORADA: VERANO

<i>Baleares B</i> <i>Baleares F</i>	<i>Costa Dorada</i> <i>Costa Brava</i> <i>Costa Blanca</i> <i>Costa de Azahar</i>	Algarve <i>Gran Canaria</i> <i>Lanzarote</i>
Toscana Campania Cícladas Dodecaneso Jónicas Egeo Chipre Cerdeña Macedonia <i>Fuerteventura</i> <i>Costa del Sol</i> <i>Menorca</i> <i>Tenerife</i>	Malta Dalmacia Centro Montenegro Istria Túnez (Costa Sur) Marruecos (C. Atl.) <i>Costa de Almería</i>	Madeira Creta
Turquía Córcega <i>Formentera</i>	Emilia-Romana Veneto Liguria Bulgaria Túnez (Costa Este) Grecia Central Costa Portuguesa <i>Baleares A</i> <i>Baleares C</i> <i>Baleares D</i> <i>Baleares E</i> <i>Ibiza</i>	

Las principales conclusiones del análisis del conjunto de países emisores, que se presenta en los cuadros de la tabla 2.1 y en los dendogramas 1.1 y 1.2 son las siguientes:

En la temporada de invierno, la oferta de Canarias, representada por Gran Canaria, Lanzarote y Fuerteventura, aparece suficientemente diferenciada, puesto que la inclusión en el mismo racimo de la zona del Golfo de Génova se considera no significativa, habida cuenta del escaso número de ofertas de la misma y de que se agrupa a considerable distancia del racimo de Canarias. Por el contrario, Tenerife se ve claramente enfrentada a las ofertas de Madeira y los centros turísticos marroquíes de Agadir. Todas las zonas de Túnez y Yugoslavia, ofertadas en invierno, presentan una oferta competitiva frente a las de las playas del sur de Mallorca y Bahía de Alcudia. El Algarve portugués y las islas griegas se sitúan en línea de competitividad con las Bahías de Palma y Pollensa y con la Costa del Sol y de Almería.

En la temporada de verano se aprecian similitudes en las ofertas de Marruecos y Túnez, las zonas yugoslavas en torno a los centros de Dubrovnik y Split y Grecia central, con la mayor parte de las ofertas de Baleares, Costa Blanca, Costa de Almería y Maresme. Mientras las restantes zonas de Mallorca, playas orientales y meridionales y bahía de Pollensa se agrupan con las playas italianas del Adriático. Los principales destinos de Canarias, Tenerife y Gran Canaria, junto a la Costa del Sol, se confrontan a una oferta muy variada: Chipre, Islas Griegas, Córcega, Madeira, Macedonia, Costa Portuguesa. Por su parte, la Costa Brava, Costa Dorada y Costa de Azahar presentan en conjunto un tipo de oferta muy similar a las de Istria y Venecia.

Los cuadros y dendogramas en los que se presentan los resultados de los países emisores seleccionados son los siguientes:

- Reino Unido: Tabla 2.2 y Dendogramas 2.1 y 2.2.
- Alemania: Tabla 2.3 y Dendogramas 3.1 y 3.2.
- Bélgica: Tabla 2.4 y Dendogramas 4.1 y 4.2.
- Holanda: Tabla 2.5 y Dendogramas 5.1 y 5.2.
- Suecia: Tabla 2.6 y Dendogramas 6.1 y 6.2.

Los agrupamientos en «clusters» que aparecen en los cuadros correspondientes a cada país emisor se han establecido a partir de los puntos de corte seleccionados en la escala de disimilaridad de los dendogramas. Si a efectos interpretativos se desea una discriminación en «clusters» más similares se ha de proceder a trazar una vertical más próxima al mínimo de disimilaridad y seleccionar los racimos cuyos nodos terminales son cortados por esta nueva vertical.

DENDOGRAMA 2.1.
Reino Unido (Invierno)

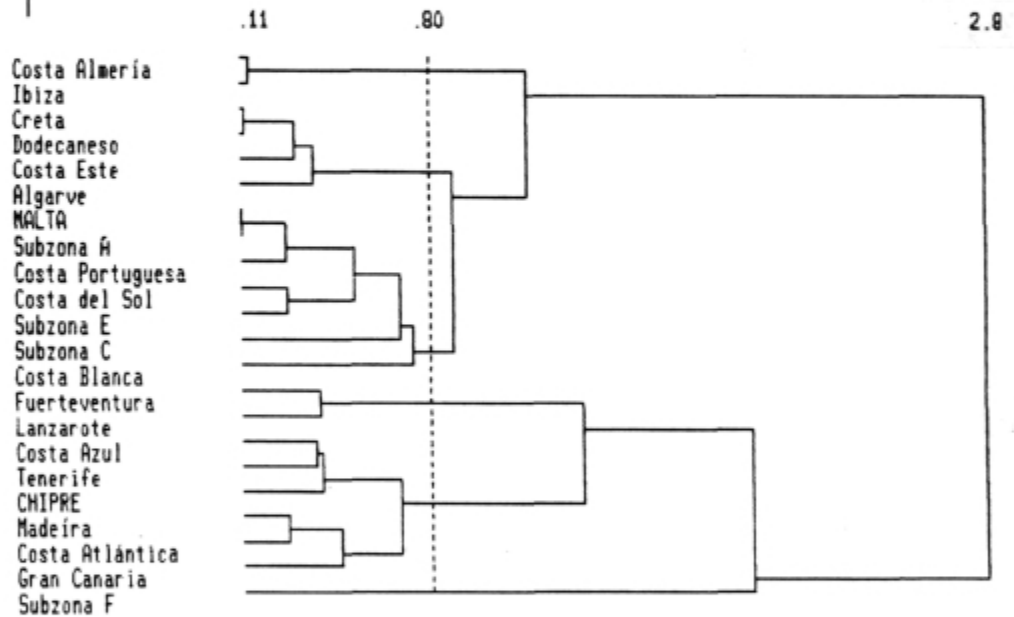

DENDOGRAMA 2.2.
Reino Unido (Verano)



TABLA 2.3

Zonas turísticas semejantes en el área mediterránea según los precios y tipo de oferta hotelera de los principales operadores turísticos

PAIS EMISOR: ALEMANIA

TEMPORADA: INVIERNO

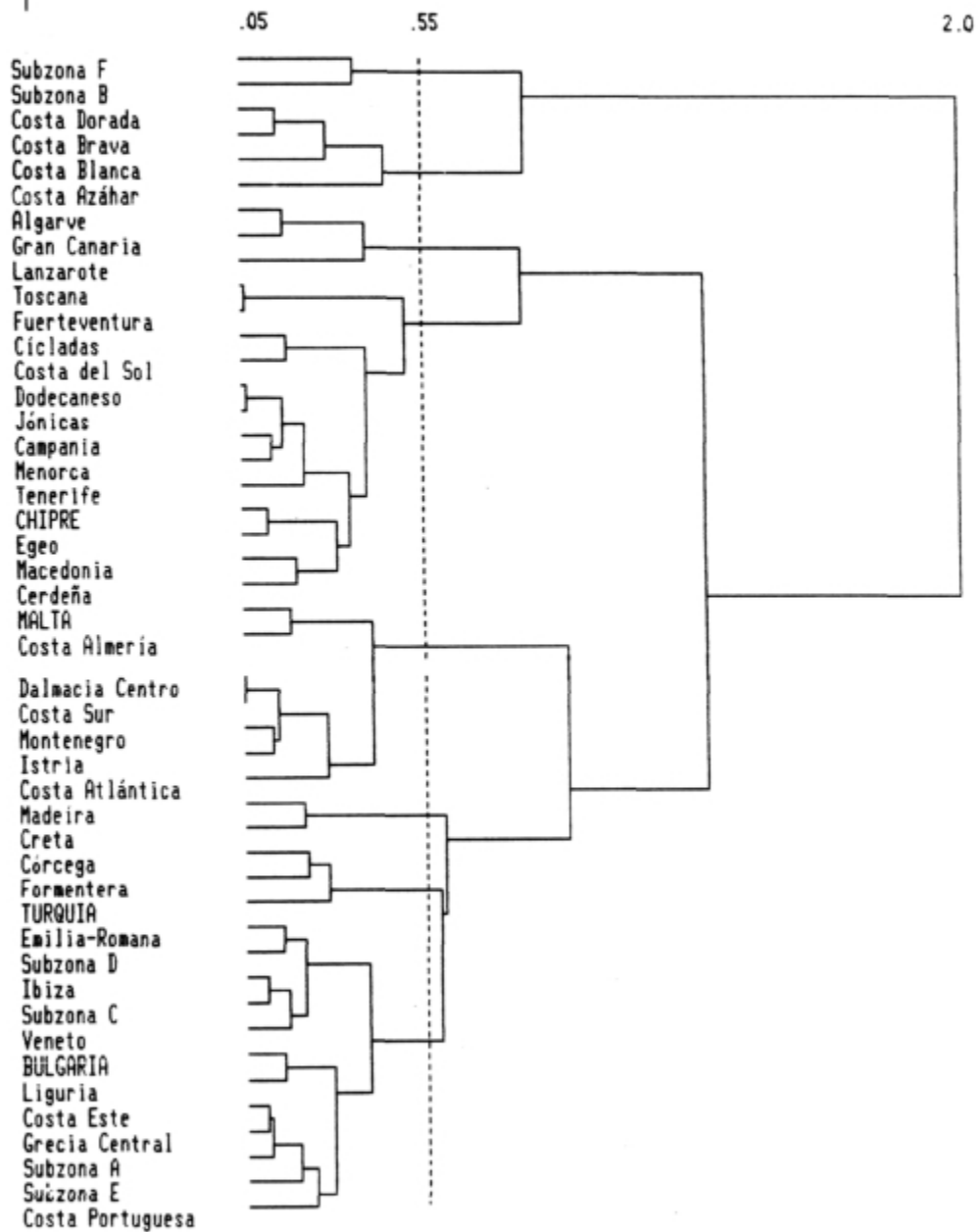
Madeira Lanzarote Gran Canaria Fuerteventura Tenerife	Chipre Marruecos (C. Atl.) Ibiza	Montenegro Dalmacia Sur Túnez (C. Coral) Algarve Balears
Túnez (Costa Este) Túnez (Costa Sur) Balears A Balears B Balears C Balears F	Costa del Sol Costa de Almería Formentera	

PAIS EMISOR: ALEMANIA

TEMPORADA: VERANO

Peloponeso Campania Calabria	Turquía Sicilia Córcega Dodecaneso Cícladas Egeo Jónicas Macedonia Marruecos (C. Atl.)	Madeira Algarve Chipre Tenerife Gran Canaria Fuerteventura Lanzarote Costa de Granada Costa de la Luz Costa del Sol
Bulgaria Rumania	Marruecos (C. Med.) Formentera	Dalmacia Sur Grecia Central Balears A Balears C Balears D Menorca Ibiza Costa Brava Maresme Costa Dorada Costa Almería Costa Blanca
Túnez (Costa Sur) Túnez (Costa Este) Túnez (C. Coral) Malta Montenegro Dalmacia Centro Istria Balears B Balears E		

DENDOGRAMA 3.1.
Alemania (Invierno)

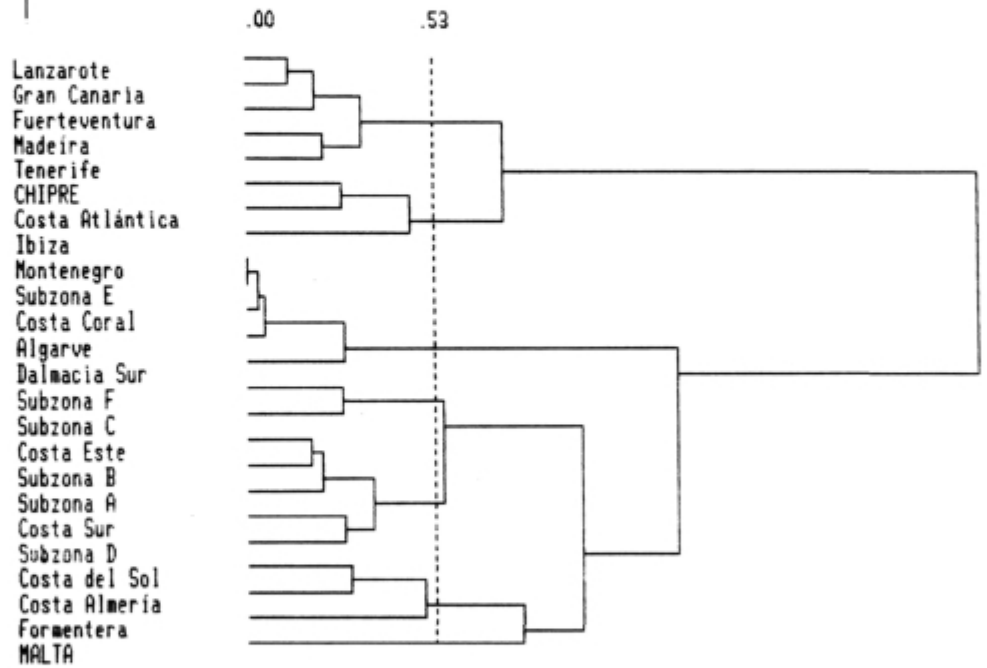

DENDOGRAMA 3.2.

Alemania (Verano)



TABLA 2.4

Zonas turísticas semejantes en el área mediterránea según los precios y tipo de oferta hotelera de los principales operadores turísticos

PAIS EMISOR: BELGICA

TEMPORADA: INVIERNO

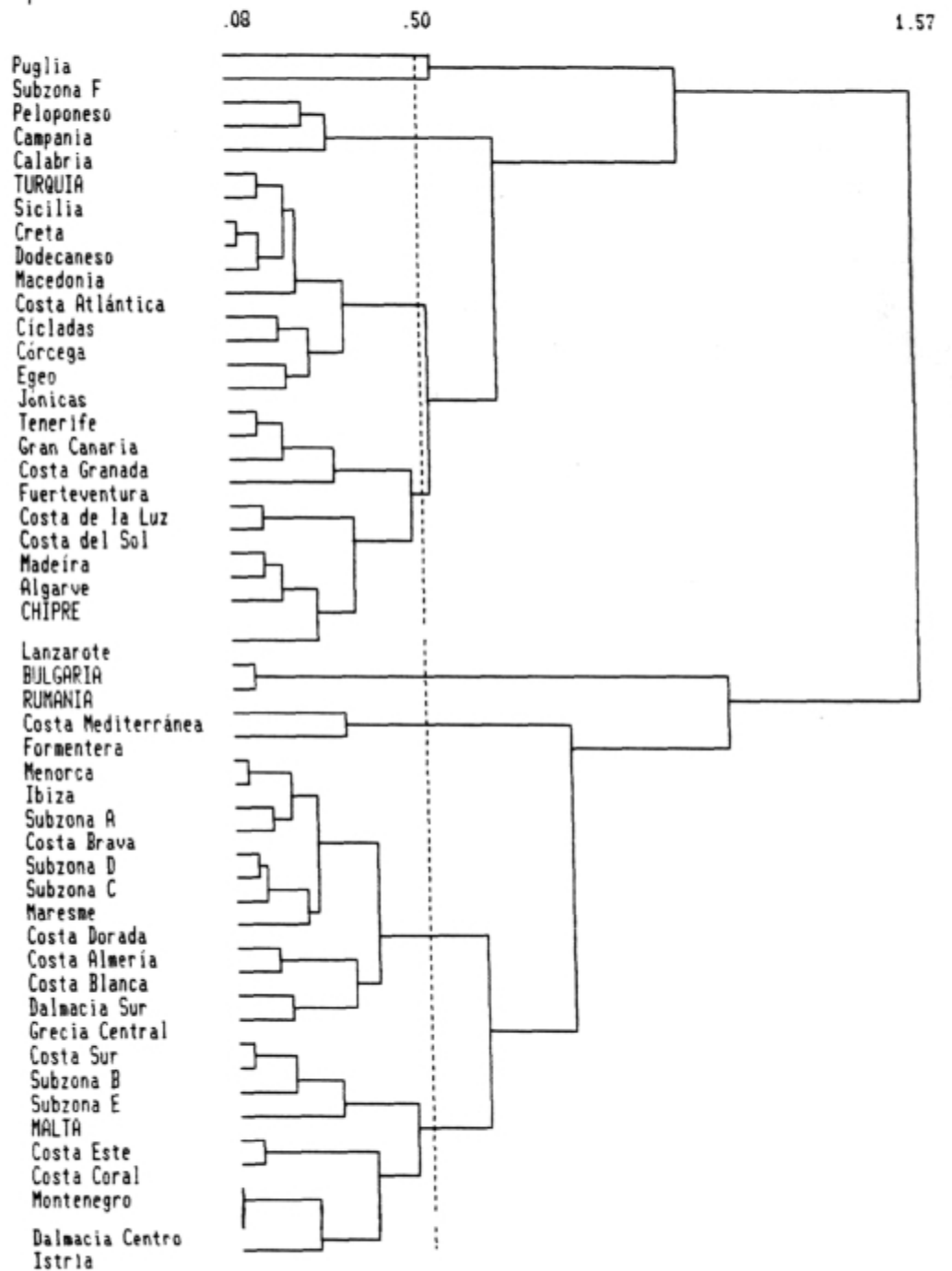
Túnez (Costa Este) Túnez (Costa Sur) <i>Baleares B</i> <i>Baleares F</i> Costa Blanca	Veneto Toscana Lacio <i>Lanzarote</i> <i>Gran Canaria</i>	Grecia Central <i>Costa del Sol</i> <i>Baleares A</i>
Madeira Algarve Marruecos (C. Atl.) Creta Dodecaneso Chipre Turquía <i>Fuerteventura</i> <i>Tenerife</i>		

PAIS EMISOR: BELGICA

TEMPORADA: VERANO

Cícladas <i>Baleares E</i> <i>Maresme</i>	Turquía Chipre Sicilia Cerdeña Madeira Algarve <i>Gran Canaria</i> <i>Lanzarote</i> <i>Fuerteventura</i>	Marruecos (C. Atl.) Dodecaneso Grecia Central Creta Jónicas Egeo Campania <i>Tenerife</i> <i>Formentera</i>
Emilia-Romana Veneto Peloponeso <i>Baleares B</i> <i>Costa del Sol</i>	Dalmacia Sur Dalmacia Centro Túnez (Costa Este) Túnez (Costa Sur) <i>Baleares A</i> <i>Baleares C</i> <i>Baleares D</i> <i>Baleares F</i> <i>Ibiza</i> <i>Menorca</i> <i>Costa Brava</i> <i>Costa de Almería</i> <i>Costa Blanca</i>	

DENDOGRAMA 4.1.
Bélgica (Invierno)

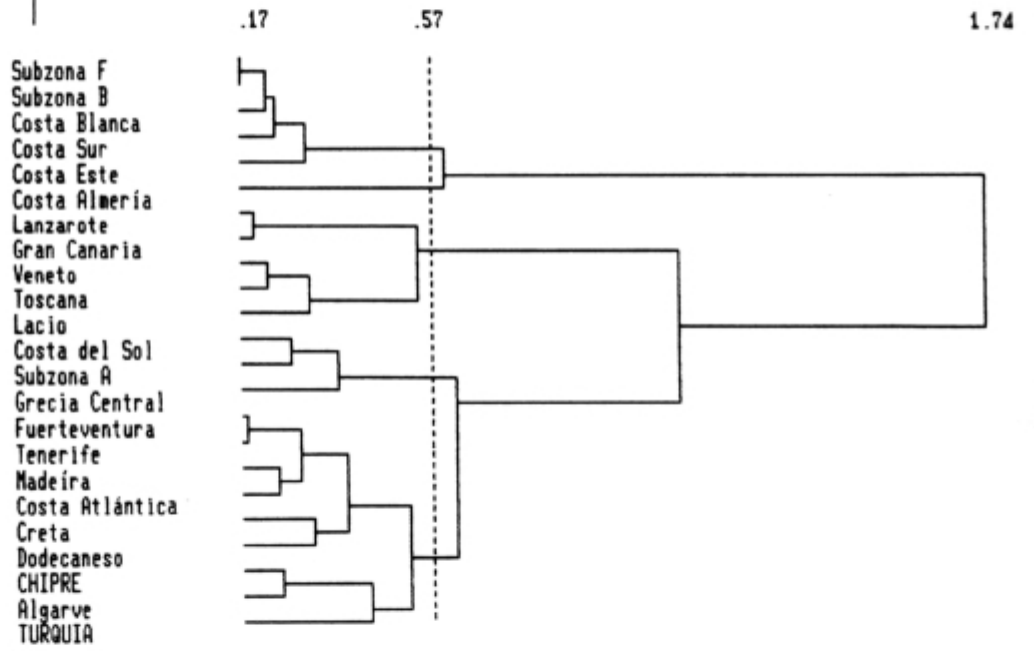

DENDOGRAMA 4.2.
Bélgica (Verano)



TABLA 2.5

Zonas turísticas semejantes en el área mediterránea según los precios y tipos de oferta hotelera de los principales operadores turísticos

PAIS EMISOR: HOLANDA

TEMPORADA: INVIERNO

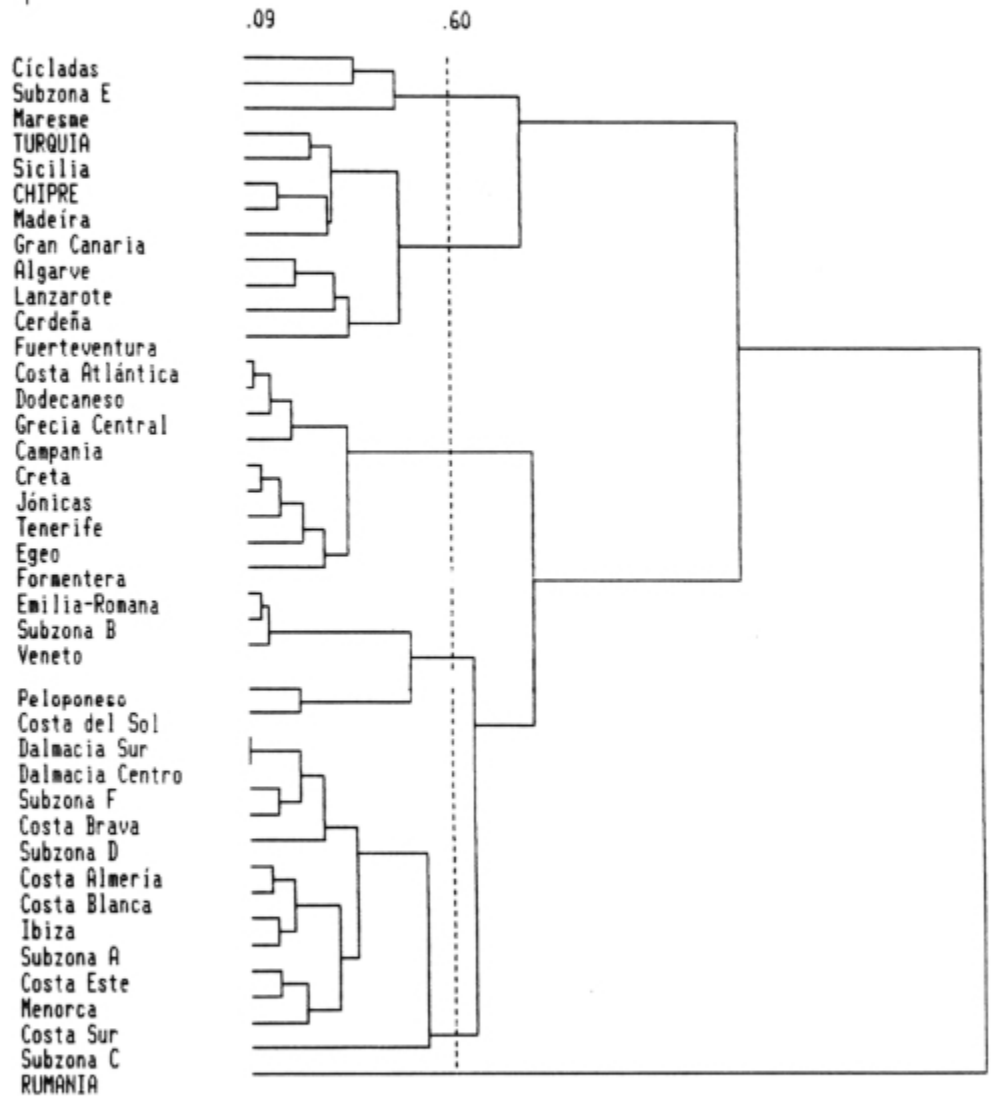
<i>Lanzarote</i> <i>Gran Canaria</i> <i>Fuerteventura</i> <i>Tenerife</i>	Malta Algarve <i>Baleares A</i> <i>Baleares B</i> <i>Costa Blanca</i> <i>Costa del Sol</i>	Chipre Marruecos (C. Atl.) Madeira
Túnez (Costa Sur) Túnez (Costa Este)		

PAIS EMISOR: HOLANDA

TEMPORADA: VERANO

Costa Portuguesa Sicilia <i>Gran Canaria</i> <i>Tenerife</i>	Chipre Lacio Madeira Dodecaneso Jónicas Creta Egeo Cícladas Algarve Cerdeña <i>Lanzarote</i>	Dalmacia Sur Grecia Central Turquía Campania
Malta <i>Menorca</i> <i>Ibiza</i> <i>Formentera</i> <i>Baleares D</i> <i>Baleares E</i> <i>Costa del Sol</i>	Bulgaria Rumanía	Istria Emilia-Romana Túnez (Costa Este) <i>Costa Blanca</i> <i>Costa Dorada</i>
Baleares A Baleares B Baleares C Baleares F Costa Brava	Dalmacia Centro Montenegro Marruecos (C. Atl.) <i>Costa de Almería</i>	

DENDOGRAMA 5.1.
Holanda (Invierno)

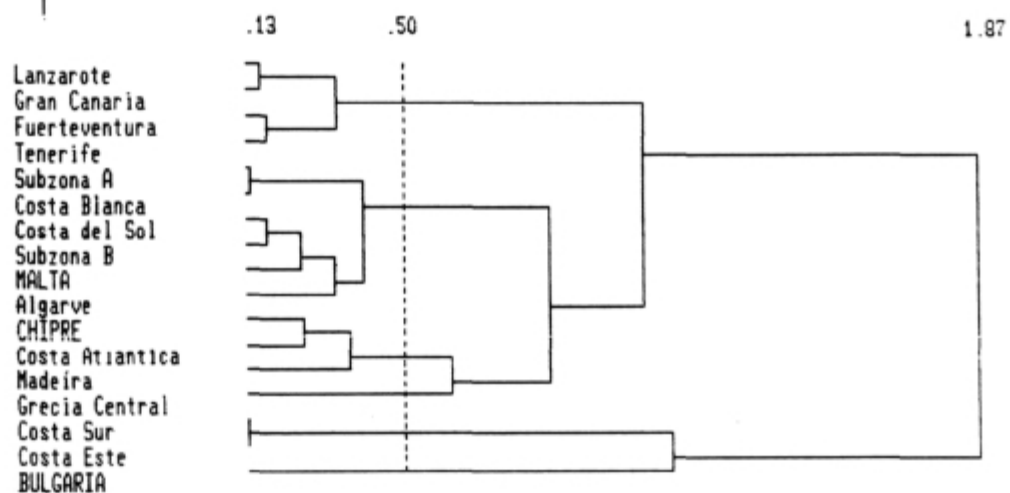

DENDOGRAMA 5.2.
Holanda (Verano)



TABLA 2.6.

Zonas turísticas semejantes en el área mediterránea según los precios y tipo de oferta hotelera de los principales operadores turísticos

PAIS EMISOR: SUECIA Y DINAMARCA

TEMPORADA: INVIERNO

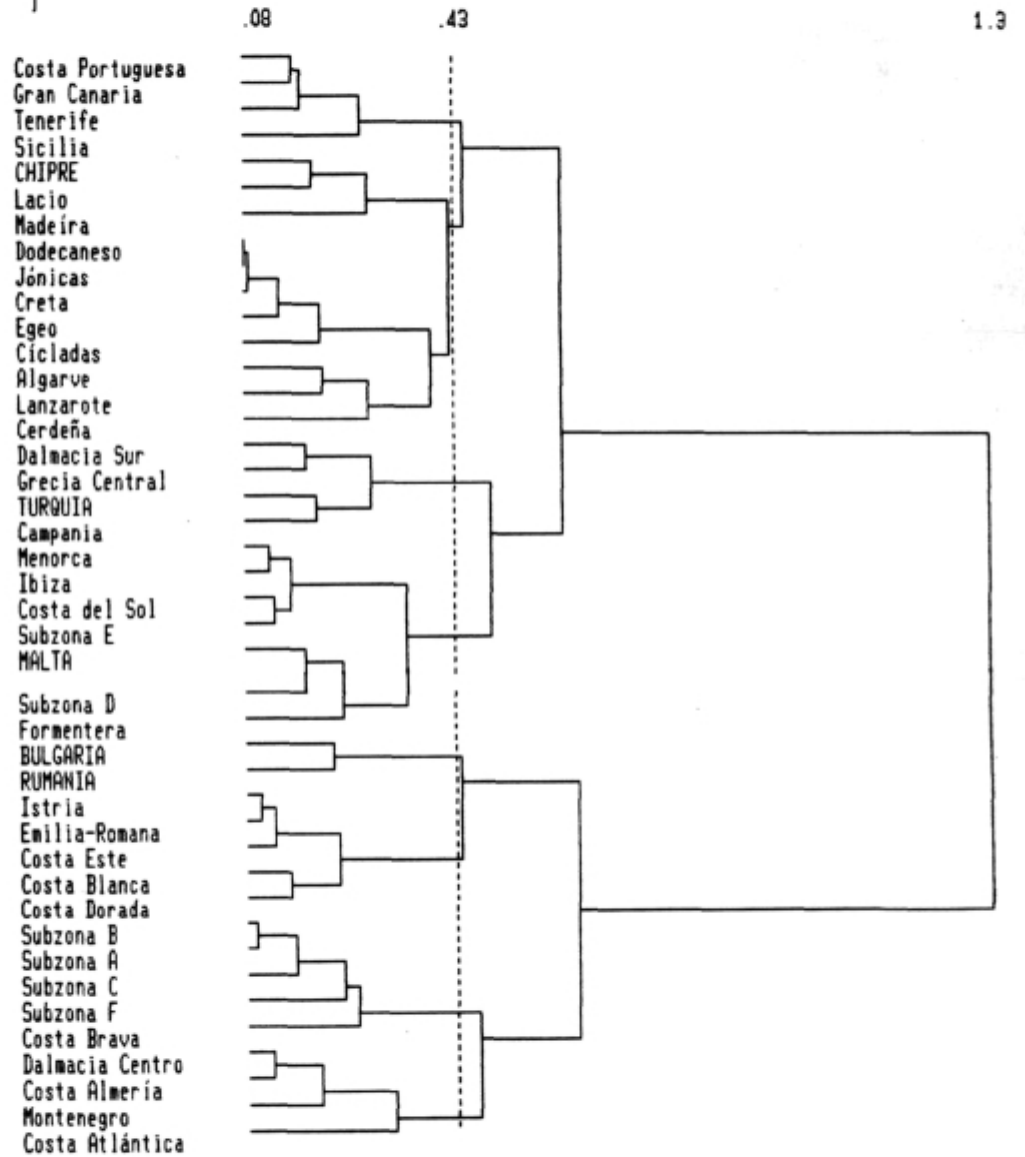
Grecia Central <i>Baleares B</i>	Creta Dodecaneso Túnez (Costa Este) <i>Costa del Sol</i> <i>Costa Blanca</i> <i>Baleares A</i> <i>Baleares C</i> <i>Baleares D</i>	<i>Fuerteventura</i> <i>Gran Canaria</i> <i>Lanzarote</i> <i>Tenerife</i>
Chipre Algarve Madeira Marruecos (C. Atl.) Lacio		

PAIS EMISOR: SUECIA Y DINAMARCA

TEMPORADA: VERANO

Algarve Madeira Egeo Chipre <i>Tenerife</i> <i>Gran Canaria</i> <i>Lanzarote</i> <i>Baleares C</i> <i>Baleares D</i>	Dalmacia Sur Grecia Central Creta Jónicas Emilia-Romana Túnez (Costa Este) Turquía <i>Baleares A</i> <i>Baleares F</i> <i>Ibiza</i> <i>Costa Blanca</i>	Lacio Costa Azul
Campania Liguria Veneto Sicilia	Marche <i>Costa Brava</i>	Dodecaneso Macedonia <i>Costa del Sol</i> <i>Costa Dorada</i> <i>Menorca</i> <i>Baleares B</i>

DENDOGRAMA 6.1.
Suecia (Invierno)

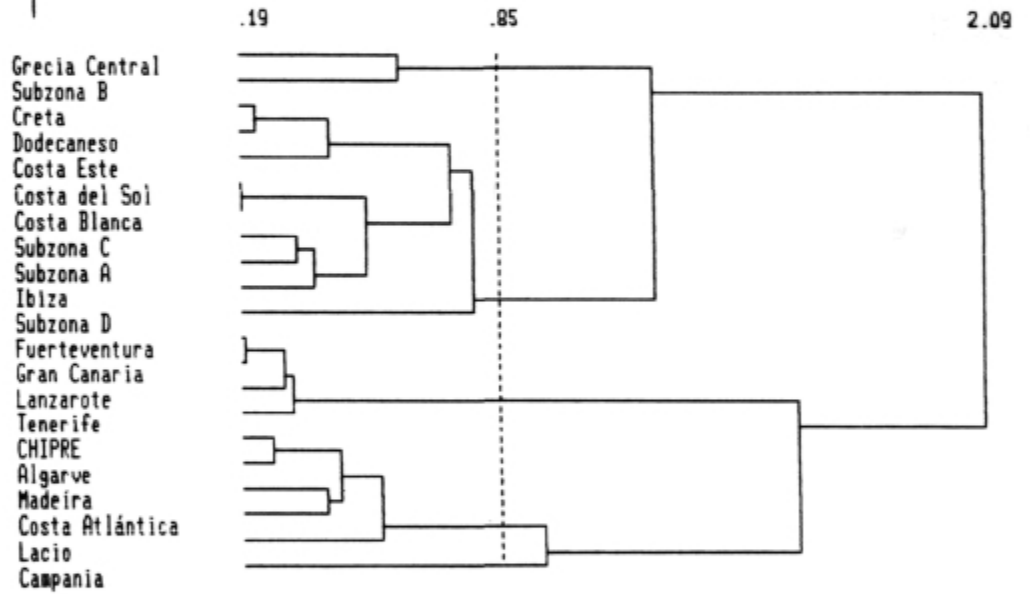

DENDOGRAMA 6.2.
Suecia (Verano)

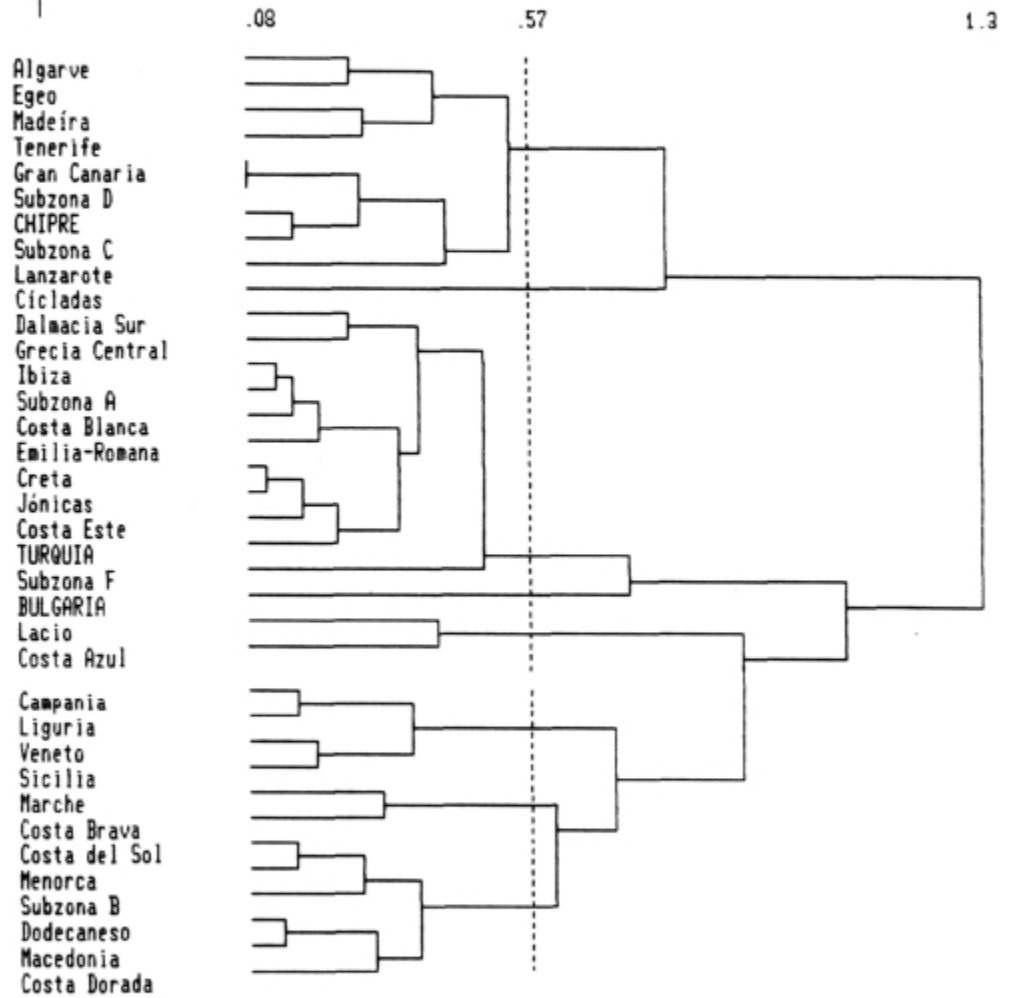

3. METODOLOGIA Y DISEÑO

LA INFORMACION DE BASE

La fuente de información para el estudio de los precios de los «packages» turísticos está formada básicamente por los folletos publicitarios de los principales Operadores Turísticos.

Asimismo es preciso incorporar la información del tipo de cambio de la peseta con las divisas de los países emisores considerados para poder observar precios homogéneos en la elaboración del Índice de Competitividad de los Precios de los PK en los Países Mediterráneos.

La codificación de la ficha propuesta permite establecer el conjunto de dominios o ámbitos de la información a capturar y sus atributos en forma codificada:

1. Ambito geográfico.
2. Ambito temporal.
3. Ambito cualitativo (tipología).
4. Ambito de precio.
5. Ambito de publicidad.

Ambito Geográfico:

Desde el punto de vista de la cobertura geográfica se considera una estructura ORIGEN → DESTINO (Países Emisores - Países Receptores), desagregada a nivel de Operadores Turísticos en el primer caso y de Zonas y Subzonas en el segundo.

La muestra de tour operadores en 1988

Los tour operadores correspondientes a cada país emisor, de los que se ha extraído la información en 1988 han sido los siguientes:

REINO UNIDO

Wings
Thomson
Intasun
Horizon
Enterprise
Global
Select
Thomas Cook

HOLANDA

Holland International
Evenements
D. Tours
Bel Air
Neckermann
Arker-Reizen
Hotel Plan

ALEMANIA

Jhan Reisen
Touropa
Transseuropa
Twen Tours
Scharnow
Kaufhof
Neckermann
Hetzl

FRANCIA

Airtour-Euro 7
Touropa
Fram
Sunair
Air vacances
Voyages Conseil
Planete
Eurotur
Jets Tours

AUSTRIA

Kuoni
Touropa
Nackermann

BELGICA

Eurosun
Sunair
Sun-Snacks
Airtour-2000
Jet-Air
Neckermann

ESPAÑA

Club de Vacaciones
Iberojet
Turavia
Mundicolor

ITALIA

Alpitur
Aviatur

SUECIA Y DINAMARCA

Vingresor
Spier
Tjaerborg
Atlas
Fritgresor

SUIZA

Airtour
Hotelplan
Kuoni
Imholz

Códigos de Destino (País Receptor y desagregación de Zona y Subzona)**01. ESPAÑA**

0101. Costa Brava
0102. Maresme
0103. Costa Dorada
0104. Costa Azahar
0105. Costa Blanca
0106. Baleares

01061. Subzona A
01062. Subzona B
01063. Subzona C
01064. Subzona D
01065. Subzona E
01066. Subzona F
01067. Ibiza
01068. Menorca
01069. Formentera

0107. Costa Almería
0108. Costa Granada
0109. Costa del Sol
0110. Costa de la Luz
0111. Canarias

01111. Gran Canaria
01112. Tenerife
01113. Lanzarote
01114. Fuerteventura

02. FRANCIA

0201. Costa Azul
0202. Córcega
0203. Languedoc/Rousillon

03. ITALIA

0301. Liguria
0302. Toscana
0303. Lacio
0304. Sicilia
0305. Cerdeña
0306. Campania
0307. Calabria
0308. Basilicata
0309. Puglia
0310. Molise
0311. Abruzzo
0312. Marche
0313. Veneto
0314. Emilia-Romana

04. RUMANIA

0401. Rumania

05. BULGARIA

0501. Bulgaria

06. GRECIA

0601. Grecia Central
0602. Macedonia
0603. Peloponeso
0604. Islas Griegas

06041. Jónicas
06042. Cycladas
06043. Dodecaneso
06044. Ejeo
06045. Creta

07. MONACO	12. PORTUGAL
0701 Mónaco	1201. Costa Portuguesa
	1202. Algarve
	1203. Madeira
08. TURQUIA	
0801. Turquía	13. YUGOSLAVIA
	1301. Istria
09. MALTA	1302. Dalmacia Centro
0901. Malta	1303. Dalmacia Sur
	1304. Montenegro
10. TUNEZ	14. CHIPRE
1001. Costa Coral	1401. Chipre
1002. Costa Este	
1003. Costa Sur	
11. MARRUECOS	
1101. Costa Atlántica	
1102. Costa Mediterránea	

Ambito temporal

Desde el punto de vista temporal la información viene referida al año 1988 y a su vez se encuadra dentro de la línea de continuidad del proyecto con los años anteriores.

A su vez se considera un criterio de temporada, cuyos códigos son los siguientes:

1. Temporada de Invierno.
2. Temporada de Verano.

Ambito cualitativo (tipología)

De cara a la delimitación de la calidad del producto se consideran los siguientes elementos:

1. Tipo de producto.
2. Clase de alojamiento.
3. Tipo de categoría.
4. Ofertas complementarias.

Tipo de producto

Los códigos correspondientes a esta variable son:

1. Turismo de residencia.
2. Circuito.
3. Crucero.
4. Centros varios

El tipo de producto Turismo de Residencia a su vez puede ser cualificado por la clase de alojamiento ofertado.

Clase de Alojamiento

A continuación se relacionan los códigos:

1. Hotel.
2. Hostal.
3. Apartamento.

La clase de alojamiento Hotel asimismo tiene otro nivel de cualificación: categoría.

Tipo de Categoría

Sin existir un sistema de homologación internacional de la categoría de los hoteles, se ha procedido a establecer los criterios de clasificación de categoría cuyos códigos se relacionan a continuación:

1. Alta.
2. Media.
3. Baja

Ofertas complementarias

Esta cualificación, en principio, puede afectar a cualquier clase de alojamiento y sus códigos pueden tomar valores 1 ó 0, según que exista o no exista la oferta complementaria considerada:

- Piscina.
- Tenis.
- Minigolf.
- Otras

Ambito de precio

Los datos de precios se recogen en moneda del país emisor y se expresan:

— Reino Unido:	1 libra
— Alemania:	1 marco alemán
— Austria:	1 schilling
— Bélgica:	1 franco belga
— España:	1 peseta
— Holanda:	1 florín
— Francia:	1 franco francés
— Italia:	1.000 liras
— Suecia:	1 corona sueca
— Suiza:	1 franco suizo

La variable precio es cualificada por un conjunto de atributos que relacionan esta variable con la oferta de servicios que incluye el package en cuanto a modalidad, duración de la estancia, temporada en que se oferta y aeropuerto de origen. Cada precio expresa el valor a precio de mercado de una oferta con características según:

1. Modalidad (tipo de servicio):
 1. Pensión completa.
 2. Media pensión.
 3. Alojamiento.

2. Duración de la estancia:

- 7. Siete días.
- 8. Catorce días.

3. Temporada:

- Baja.
- Media.
- Alta.

4. Aeropuerto de origen

Ambito de publicidad

Por lo que respecta a la cobertura publicitaria de las ofertas correspondientes a cada zona de destino disponemos de la variable número de páginas dedicadas a cada package.

LA MEDIDA DE DISTANCIA EMPLEADA EN EL ANALISIS «CLUSTER»

Intentamos clasificar las zonas turísticas receptoras según su parecido en cuanto a nivel de precios y calidad de la oferta. Para ello establecemos una medida de distancia entre dos zonas que nos indique, por un lado, la relación entre sus niveles de precios, mediante el cociente entre ellos, y por otro la diferencia en la calidad de las ofertas, tomando la diferencia en tanto por uno en el número de ofertas canalizadas hacia cada tipo de producto dentro del total de ofertas de una zona.

Tenemos pues para cada zona las treinta coordenadas producto cartesiano de los cruces de información que siguen:

- Cinco tipos de establecimiento (hoteles de alta, media y baja categoría, hostales y apartamentos).
- Tres tipos de modalidad (pensión completa, media pensión y alojamiento).
- Dos duraciones de la estancia (7 y 14 días).

La fórmula final que nos da la distancia entre zonas es:

$$d_{i,j} = \sum_k \left(\frac{P_i^k}{P_j^k} - 1 \right) + cte \sum_k (of_i^k - of_j^k)$$

donde d = distancia,

P = precio,

of = número de ofertas,

k = índice de características del producto ya mencionado (que se mueve de 1 a 30),

i, j = índices de zona.

Para que ambos sumandos aparezcan equilibrados se estima inicialmente una constante (cte) en función de la dispersión relativa que muestran los datos de precios y los de ofertas. Se han estimado constantes distintas para la temporada de invierno y verano: 4.18 para invierno y 3.25 para verano.

Una vez formada la matriz de distancias con arreglo a la métrica propuesta, se ha seleccionado la técnica de amalgamamiento jerárquico conocida en la literatura anglosajona como «complete linkage» para formar el dendograma, puesto que permite una mejor diferenciación entre «clusters». Esta técnica define la distancia entre un individuo y un grupo conteniendo a varios individuos o entre dos grupos de individuos mediante una fórmula recurrente que toma como distancia entre grupos la de los individuos más alejados:

$$d_{k(i,j)} = \cdot 5 d_{ki} + \cdot 5 d_{kj} + \cdot 5 (d_{ki} - d_{kj})$$